

P5-20...L120-11

Model: C12 PLUS

cs Návod na montáž a obsluhu

Pohony slunečních clon s integrovaným rádiovým vysílačem/přijímačem

Důležité informace pro:

• montéry / • elektrikáře / • uživatele

Prosíme o předání odpovídajícím osobám!

Tento návod má být uchováván uživatelem.

2010 301 151 0d 16.05.2025

Becker-Antriebe GmbH
Friedrich-Ebert-Straße 2-4
35764 Sinn/Germany
info@becker-antriebe.com
www.becker-antriebe.com



BECKER
for you. forever.

Obsah

Všeobecné	3
Záruka	3
Bezpečnostní upozornění	4
Pokyny pro uživatele	4
Pokyny pro montáž a uvedení do provozu	4
Správné použití	6
Montáž a demontáž zásuvného přípojovacího vedení	6
Montáž	7
Kompatibilní vysílač Centronic	9
Vysvětlení funkcí	9
Uvedení do provozu vysílačem CentronicPLUS	11
Spuštění programovacího režimu	11
Naprogramování vysílače CentronicPLUS	12
Přidání dalšího vysílače k instalaci	13
Výběr přijímače pro nastavovací režim	13
Kontrola přiřazení směru otáčení	14
Inteligentní řízení instalace	14
Stavový indikátor koncových poloh (ESI)	14
Nastavení koncových poloh	15
Bod vysunutí k bodu zasunutí	15
Bod vysunutí k dorazu zasunutí	15
Doplňková funkce změny chování při najetí na doraz (zastavení)	16
Změna nastavených koncových poloh	16
Nastavení koncových poloh pomocí funkce automatické instalace (Auto-Install)	17
Vymazání koncových poloh	19
Mezipolohy I + II	19
Resetování rádiové paměti trubkového pohonu na nastavení z výroby	20
Uvedení do provozu vysílačem Centronic	22
Inteligentní řízení instalace	23
Stavový indikátor koncových poloh (ESI)	23
Nastavení hlavního vysílače	23
Kontrola přiřazení směru otáčení	23
Nastavení koncových poloh	24
Bod vysunutí k bodu zasunutí	24
Bod vysunutí k dorazu zasunutí	24
Pomocnou funkci Citlivost dorazu můžete změnit pomocí hlavního vysílače	25
Změna nastavených koncových poloh	25
Nastavení koncových poloh pomocí funkce automatické instalace (Auto-Install)	26
Vymazání koncových poloh	27
Mezipolohy I + II	28
Naprogramování dalších vysílačů	28
Smazání vysílače	28
Přepsání hlavního vysílače	29
Přídavné funkce s CentronicPLUS / Centronic	30
Aktivování/deaktivování doplňkové funkce snížení napnutí látky	30
Aktivování/deaktivování doplňkové funkce napínání látky	31
Resetování trubkového pohonu na nastavení z výroby	32
Funkce ovládání přímo na místě pomocí jednoduchého tlačítka	33
Citlivé rozpoznání překážky	33
Likvidace	33
Údržba	33
Technické údaje Ø35	34
Technické údaje (průměr 45)	34
Technické údaje (průměr 58)	35
Chybová hlášení	36
Co dělat, když...?	36
Příklad připojení	37
Prohlášení o shodě	38

Všeobecné

Tyto trubkové pohony jsou vysoce kvalitní produkty s následujícími výkonnostními faktory:

- Optimalizovány pro použití u slunečních clon
- Vhodné pro markýzy a zastínění zimních zahrad. Typy „+“ jsou dimenzovány speciálně pro kazetové markýzy
- Jednotlivé, skupinové a centrální řízení rádiovým signálem
- Není nutné žádné kabelové spojení ke spínači ani reléové řídicí jednotce
- Pohon a vhodné vysílače lze libovolně kombinovat
- Jednoduché nastavení koncových poloh pomocí vysílače
- Instalace je možná bez dorazů (od bodu vysouvání k bodu zasouvání)
- Nastavení dvou libovolně volitelných mezipoloh
- Flexibilní vytvoření skupin pomocí rádiového signálu lze kdykoli změnit bez nutnosti montáže
- Automatické rozpoznání koncových poloh pomocí inteligentní elektroniky za použití systémů dorazů
- Dodatečné nastavení koncových poloh není nutné: Změny pancíře/clony se automaticky vyrovnávají pomocí systému dorazů.
- Výrazně redukován namáhání dorazů a tím i celého pancíře/clony
- Šetrný provoz zařízení a pohonu zvyšují životnost
- Pro zásuvné připojovací vedení

Při instalaci postupujte stejně jako při nastavení přístroje podle přiloženého návodu na montáž a obsluhu.



Datum výroby lze zjistit z prvních čtyř číslic sériového čísla.

1. a 2. číslice udává rok a 3. a 4. číslice udává kalendářní týden.

Příklad: 50. kalendářní týden roku 2024

Sériové č.:	2450XXXXX
-------------	-----------

Vysvětlení piktogramů

	POZOR	POZOR označuje nebezpečnou situaci, která, pokud jí nebude předejito, může vést ke zranění.
	POZOR	POZOR označuje opatření k zamezení věcným škodám.
		Označuje tipy pro uživatele a jiné užitečné informace.

Záruka

Konstrukční změny a neodborná instalace v rozporu s tímto návodem a našimi ostatními pokyny mohou vést k vážným poraněním a ohrožení zdraví uživatelů, např. ke zhmoždění, takže konstrukční změny smí být provedeny pouze po dohodě s námi a s naším svolením, a musí být bezpodmínečně dodrženy naše pokyny, zvláště pak pokyny obsažené v tomto návodu na montáž a obsluhu. Další úprava produktů v rozporu s určeným použitím není přípustná.

Výrobce finálního výrobku a montér musí dbát na to, aby byly při použití našich výrobků respektovány a dodržovány všechny náležitě zákonné a úřední předpisy, zvláště pak příslušné aktuální směrnice pro elektromagnetickou kompatibilitu, a to zejména s ohledem na výrobu finálního výrobku, instalaci a poradenství zákazníkům.

Bezpečnostní upozornění

Následující bezpečnostní upozornění a varování slouží k zamezení nebezpečí a odvrácení úrazů a poškození majetku.

Pokyny pro uživatele

Všeobecné pokyny

- Během čištění, údržby a výměny dílů musí být pohon odpojen od napájecího zdroje.
- Práce a jiné činnosti, včetně údržbářských a čistících prací, na elektroinstalacích a ostatních částech zařízení smí provádět pouze odborný personál, především kvalifikovaní elektrikáři.
- Tato zařízení mohou používat děti od 8 let a osoby se sníženou fyzickou, smyslovou nebo duševní schopností nebo nedostatkem zkušeností a/nebo vědomostí, pokud jsou pod dozorem nebo byly poučeny o bezpečném zacházení se zařízením a porozuměly rizikům z toho vyplývajícím. Zařízení není určeno ke hře dětí.
- Odborný personál musí pravidelně kontrolovat, jestli na zařízení nedošlo k opotřebení a poškození.
- Poškozené zařízení bezpodmínečně až do opravy odborníkem nepoužívejte.
- Zařízení nepoužívejte, pokud se v oblasti pohybu nacházejí osoby nebo předměty.
- Dbejte na oblast pohybu také během provozu.
- Zajistěte dostatečný odstup (nejméně 40 cm) mezi díly, kterými se pohybuje, a předměty v blízkosti.

 **Pozor**
Bezpečnostní upozornění k prevenci vážných poranění.

- **Je nutno zamezit místům s nebezpečím přímáknutí a uskřípnutí nebo je třeba je zabezpečit.**

Pokyny pro montáž a uvedení do provozu

Všeobecné pokyny

- Je nutno postupovat podle bezpečnostních pokynů obsažených ve směrnici EN 60335-2-97. Pamatujte prosím, že tato bezpečnostní upozornění nepředstavují žádný konečný výčet, protože tato norma nemůže zohlednit všechny zdroje nebezpečí. Výrobce pohonu tak nemůže zohlednit např. konstrukci poháněného výrobku, způsob fungování pohonu v situaci zabudování nebo umístění konečného produktu v místě provozu koncového uživatele.
V případě dotazů nebo nejasností ohledně bezpečnostních upozornění obsažených v této normě se prosím obraťte na výrobce daného koncového produktu nebo jeho části.
- Je nutno dodržovat všechny platné normy a předpisy pro elektroinstalaci.
- Práce a jiné činnosti, včetně údržbářských a čistících prací, na elektroinstalacích a ostatních částech zařízení smí provádět pouze odborný personál, především kvalifikovaní elektrikáři.
- Smí se používat jen náhradní díly, nástroje a přídatná zařízení, která jsou povolena výrobcem pohonu. Při použití cizích produktů, které nebyly povoleny, nebo při změnách na zařízení a příslušenství ohrožujete svou bezpečnost i bezpečnost jiných, proto je použití nepovolených cizích nebo námi předem neodsouhlasených produktů a změn nepřijatelné. Za takto vzniklé škody nepřebíráme žádnou odpovědnost.
- Spínač s přednastavením VYPÍNÁNÍ na dohled poháněného výrobku, avšak vzdálené od pohybujících se částí, instalujte ve výšce více jak 1,5 m. Nesmí být veřejně přístupný.
- Pevně namontovaná ovládací zařízení je nutno umístit viditelně.
- Jmenovitý moment a dobu zapnutí je třeba přizpůsobit požadavkům poháněného produktu. Technické údaje (jmenovitý moment a dobu provozu) najdete na typovém štítku trubkového pohonu.
- Nebezpečně se pohybující části pohonu je nutno namontovat výše než 2,5 m nad podlahou nebo na jinou úroveň, která umožňuje přístup k pohonu.
- Pro bezpečný provoz zařízení po uvedení do provozu je nutné správné nastavení/naprogramování koncových poloh.
- Pohony s přípojovacím vedením H05VV-F se smějí používat pouze uvnitř.
- Pohony s přípojovacím vedením H05RR-F, S05RN-F nebo 05RN-F se smějí používat venku i uvnitř.
- Pro připojení pohonu k poháněnému dílu se smějí používat výlučně komponenty z aktuálního katalogu produktů pro mechanické příslušenství výrobce pohonů. Tato musí být namontována dle údajů výrobce.
- Pokud se pohon používá pro pancíře/clony ve zvlášť značených prostorách (např. únikové cesty, rizikové zóny, bezpečnostní zóny), je třeba dodržovat příslušné platné předpisy a normy.

- Po instalaci pohonu musí montér označit použitý trubkový pohon v kapitole Technické údaje a musí provést záznam o místě zástavby.



Pozor

Bezpečnostní upozornění k prevenci vážných poranění

- Při provozu elektrických nebo elektronických zařízení a přístrojů jsou určité stavební díly, např. napáječ, pod nebezpečným elektrickým napětím. Při nekvalifikovaném zásahu nebo při nedodržení upozornění může dojít ke zranění nebo věcným škodám.
- Pozor při dotyku, jelikož trubkový pohon se z důvodu použité technologie během provozu zahřívá.
- Před instalací uveďte mimo provoz všechna vedení a ovládací zařízení, která nejsou bezpodmínečně nutná k provozu.
- Je nutno zamezit místům s nebezpečím přímáčknutí a uskřípnutí nebo je třeba je zabezpečit.
- Při instalaci pohonu je třeba naplánovat možnost odpojení všech pólů od sítě s minimálně 3 mm šířkou rozpojení kontaktů pro pól (EN 60335).
- Při poškození síťového připojení ho smí vyměnit pouze výrobce. U pohonů se zásuvným přívodním vedením musí být toto vedení nahrazeno síťovým připojovacím vedením stejného typu, které je k dostání u výrobce pohonu.

Pozor

Bezpečnostní upozornění k prevenci hmotných škod.

- Zajistěte dostatečný odstup mezi pohyblivými se částmi a předměty v blízkosti.
- Pohon se nesmí pohybovat na připojovacím vedení.
- Je třeba kontrolovat řádné upevnění veškerých západkových spojů a upevňovacích šroubů ložisek.
- Zajistěte, aby na trubkovém pohonu nic nedrhlo (např. závěsy pancíře/clony, šrouby).
- Pohon se musí namontovat vodorovně.

Správné použití

Typ trubkového pohonu popisovaný v tomto návodu je určen výhradně pro provoz markýz a zastínění zimních zahrad. Použití spojených zařízení je možné jen tehdy, když se všechny části zařízení pohybují přesně synchronně a dosáhnou koncové polohy ve stejný okamžik.

K upevnění přípojovací součásti k pohonu o průměru 35 mm PXX/XX je nutné použít výhradně šrouby EJOT Delta PT 40 x 12 WN 5454 Torx (9900 000 545 4).

Pro aplikace využívající rolety používejte pouze typy trubkových pohonů k tomu určené.

Tento typ trubkového pohonu je koncipován pro použití v jednotlivých zařízeních (jeden pohon na jeden navíjecí hřídel).

Tento typ trubkového pohonu nesmí být používán v prostorách s rizikem výbuchu.

Přípojovací vedení není určeno pro provozování pohonu. Pohon proto provozujte vždy v navíjecí hřídeli.

Jiné aplikace, použití a změny jsou z bezpečnostních důvodů kvůli ochraně uživatele a dalších osob nepřijatelné, protože mohou negativně ovlivnit bezpečnost zařízení, čímž dochází k nebezpečí ohrožení osob a poškození věcí. Výrobce pohonu v takových případech nenes odpovědnost za takto způsobené škody.

Pro provoz zařízení nebo opravy je nutno postupovat podle údajů v tomto návodu. Při neodborném zacházení nenes výrobce pohonu za takto způsobené škody odpovědnost.

Montáž a demontáž zásuvného přípojovacího vedení



Pozor

Před montáží/demontáží je nutné odpojit přípojovací vedení od napětí.

Montáž zásuvného přípojovacího vedení

Ø 35 / Ø 45 / Ø 58

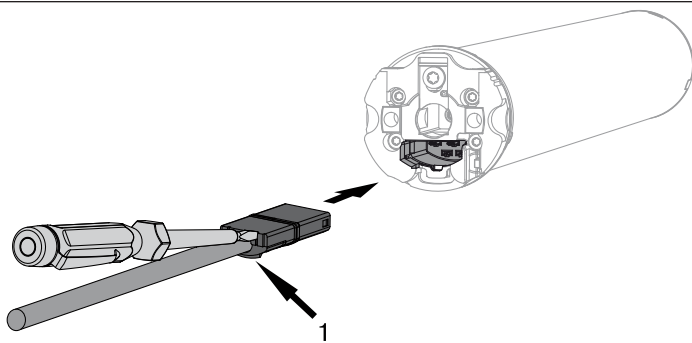

1 = výstupek

Zasuňte přípojovací vedení, **kteří není pod napětím**, tak daleko do hlavy pohonu, až uslyšíte zapadnutí výstupku pohonu. K dodatečnému posunutí použijte v případě potřeby vhodný plochý šroubovák. Nasadte jej do jedné ze dvou k tomu určených drážek v konektoru.

Zkontrolujte správné zapadnutí.

Demontáž zásuvného přípojovacího vedení pro trubkové pohony

Ø35

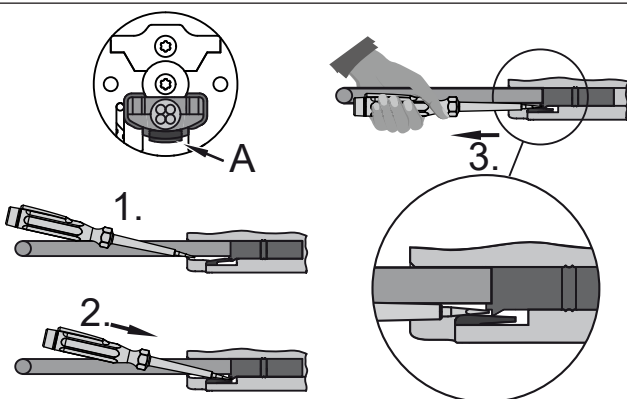

A = jazýček západky

Zasuňte vhodný plochý šroubovák doprostřed mezi výstupek a jazýček západky tak, aby jazýček západky uvolnil výstupek u konektoru.

Nyní můžete přípojovací vedení spolu s plochým šroubovákem vytáhnout.

Ø 45 / Ø 58	<p>Zastrčte vhodný plochý šroubovák doprostřed až na doraz do vybrání třmínku západky tak, aby třmínek západky uvolnil výstupek u konektoru.</p> <p>Nyní můžete přípojovací vedení spolu s plochým šroubovákem vytáhnout.</p>
A = třmínek západky	

Montáž

Montáž pohonu

Pozor

Pro připojení pohonu k poháněnému dílu se smějí používat výlučně komponenty z aktuálního katalogu produktů pro mechanické příslušenství výrobce pohonů.

Montér se musí před montáží přesvědčit o potřebné pevnosti zdi, příp. systému, který se má motorizovat (točivý moment pohonu plus hmotnost pancíře/clony).



Pozor

Elektrická připojení smí provádět pouze elektrikář. Před montáží je nutno elektrické připojení odpojit a zajistit. Poskytněte přiložené informace o připojení provádějícímu elektrikáři.

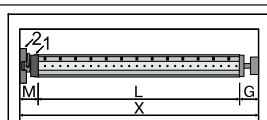

Zjistěte boční potřebu místa (M) změřením hlavy pohonu (1) a nástěnného držáku (2). Světly rozměr schránky (X) po odečtení bočního místa (M) a opěrného ložiska (G) udává délku (L) navijecí hřídele: $L = X - M - G$.

Podle kombinace pohonu a nástěnného držáku se velikost bočního místa (M) liší.

Upevněte poté nástěnný držák a opěrné ložisko. Dbejte přitom na pravouhlé vyrovnaní navijecí hřídele ke stěně a dostatečnou axiální vůli namontovaného systému.

Montáž a demontáž zástrčného čepu

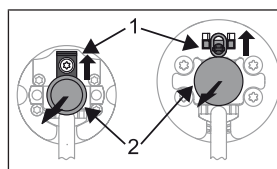

Ø45, Ø58

Zasunovací čep (2) při zasunutí automaticky zapadne. Pro uvolnění zasunovacího čepu (2) posuňte bezpečnostní plech (1) nahoru a vytáhněte zasunovací čep (2) ven.

Montáž a demontáž unašeče

Montáž kroužku na oběžný kroužek

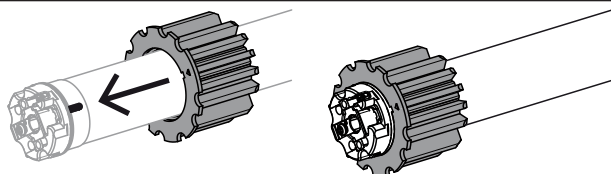

Montáž unašeče s pojistkou na výstupní hřídeli

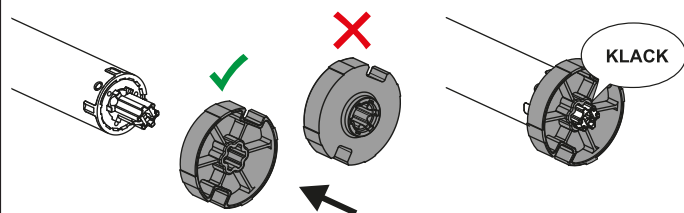

Demontáž unašeče s pojistkou na výstupní hřídeli

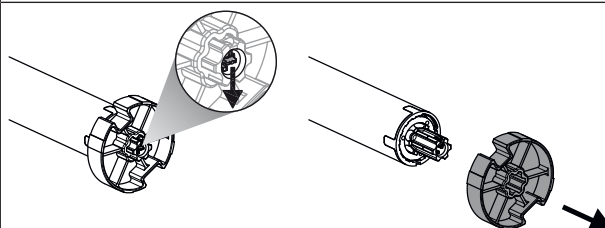

Montáž pohonu do hřídele

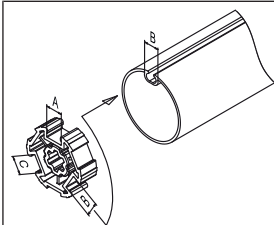

U profilových hřídelí:

Toleranci šířek drážky u různých navijecích hřídelí lze u některých unašečů vyrovnat otočením unašeče do jiného vybrání drážky. Tato vybrání drážky mají různé rozměry a umožňují Vám přesné zabudování pohonu.

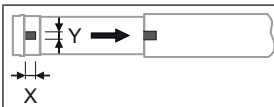

U kruhových hřídelí:

Změřte vačku adaptéru (X, Y). Následně vyvlékněte trubku na straně motoru, aby bylo možné posunout také drážku adaptéru do hřídele. Vačka adaptéru nesmí mít vůči hřídeli žádnou vůli.

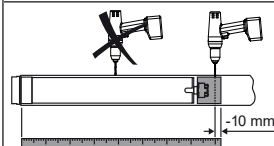

Pro zajištění bezpečného přenosu točivého momentu u **kruhových hřídelí** doporučujeme sešroubovat unašeč s hřídelí (viz následující tabulka).

Pozor! Při navrtávání navijecí hřídele nikdy nevrtejte do oblasti trubkového pohonu!

Velikost pohonu [mm]	Unašeč	Točivý moment max. [N m]	Upevňovací šrouby (4 ks)
Ø 35–45	Vše	do 50	Šroub do plechu Ø 4,8 x 9,5 mm
Ø 58	Hliníkový unašeč	do 120	Zápustný šroub M8 x 16 mm
Ø 58	Odlitý unašeč	do 120	Šroub do plechu Ø 6,3 x 13 mm

Doporučujeme přišroubovat k navijecí hřídeli také opěrné ložisko.

Pozor

Trubkový pohon nesmí být při zasunutí do hřídele naražen a nesmí se nechat do navijecí hřídele volně spadnout!



Namontujte trubkový pohon s odpovídající objímkou (1) a unašečem (2). Má-li objímka více drážek, zvolte lícující drážku a nasuňte objímku (1) na adaptér.

Následně posuňte trubkový pohon s předmontovanou objímkou (1) a unašečem (2) do hřídele. Dbejte na dobré usazení objímky a unašeče v hřídeli.

Zavěste smontovanou konstrukční jednotku, sestávající z hřídele, trubkového pohonu a opěrného ložiska, do skříně a zajistěte pohon způsobem odpovídajícím druhu upevnění nástěnného držáku – pomocí závlačky nebo pružinové závlačky.



Položení připojovacího vedení

Položte a zafixujte připojovací vedení tak, aby stoupalo směrem k trubkovému pohonu. Připojovací kabel nesmí vyčnívat do prostoru navíjení. Přikryjte ostré hrany.

Případná existující externí anténa se nesmí za žádných okolností zkrátit nebo poškodit a také nesmí vyčnívat do prostoru navíjení.

⚠ Pozor! Na poškozené nebo odstřižené anténě může být přítomno síťové napětí. V případě kontaktu existuje akutní ohrožení života! Zařízení s poškozenou anténou se musí ihned odpojit od zdroje napájení a opravit.

Kompatibilní vysílač Centronic











Všechny přijímače CentronicPlus se mohou používat s vysílači Centronic, které jsou uvedeny v tabulce kompatibility Centronic/CentronicPlus na adrese

www.becker-antriebe.com/downloads

Z důvodu spojení dvou obecně odlišných rádiových technologií však není v této kombinaci k dispozici plná účinnost rádiového systému CentronicPlus. V případě použití vysílače Centronic s přijímačem CentronicPlus může za určitých okolností dojít k výkonu se sníženým dosahem. Vysílač Centronic nemůže zpracovat zpětnou vazbu od přijímače CentronicPlus. Plné účinnosti systému CentronicPlus se dosáhne až ve spojení s vysílači, přijímači a čidly CentronicPlus, protože teprve tehdy se automaticky vytvoří inteligentní, obousměrný systém.









Vysvětlení funkcí

Vysvětlení symbolů







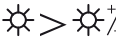
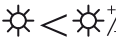

	Jízda nahoru / zasunout
	Jízda dolů / vysunout
	Jízda nahoru / zasunout zablokovaná
	Jízda dolů / vysunout zablokovaná
▲ nebo ▼	Centronic: Po uvolnění příslušného tlačítka pojezdu se pohon zastaví Centronic PLUS: Po stisknutí příslušného tlačítka pojezdu se pohon po 5 s zastaví
	Vítr
	Prahová hodnota větru
	Slunce
	Prahová hodnota slunečního záření
	Déšť
	Není déšť
	Ztráta čidla
▲*	Mezipoloha I
▼*	Mezipoloha II

Provoz markýz

Stisknutím tlačítka pojezdu najede markýza do nastavené koncové polohy.

	Doba zpoždění	Reakce
Chování při větru		
		▲ ▼
	15 min	Automatický režim
	60 min	▲ ▼
Přijímač se při dešti zasune		
		▲
	15 min	Automatický režim
Přijímač při dešti nereaguje		
		Automatický režim
		Automatický režim
Přijímač se při dešti vysune		
		▼*
	15 min	Automatický režim
Zimní režim		
		▲ ▼
Automatický režim		
	3 min	▼*
	15 min	▲

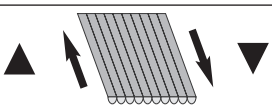

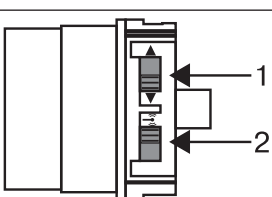
Uvedení do provozu vysílačem CentronicPLUS

Vysvětlení symbolů	
	Tlačítko zasunutí
	Tlačítko STOP
	Tlačítko vysunutí
	Tlačítko program. režimu (na vysílači)
	Funkční tlačítko (na vysílači)
	LED kroužek na vysílači
	
	Přijímač provede potvrzení jedním či více „cvaknutími“ nebo „přikývnutími“
	1 = přepínač směru otáčení 2 = rádiový spínač

Pozor

Trubkové pohony jsou dimenzovány pro krátkodobý provoz. Vestavěný teplotní ochranný spínač brání přehřátí trubkového pohonu. Při uvedení do provozu (dlouhý závěs, popř. dlouhá doba chodu) může dojít k aktivaci teplotního spínače. V takovém případě dojde k odpojení pohonu. Po krátké době ochlazení je zařízení opět připraveno k provozu. Plnou dobu zapnutí dosáhne pohon teprve tehdy, je-li ochlazen na teplotu okolního prostředí. Zabraňte opakovanému spuštění teplotního ochranného spínače.

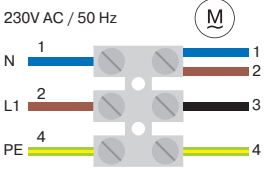

Připojení trubkového pohonu

230V AC / 50 Hz 	Připojte trubkový pohon ke zdroji napájení.			
	1 = modrá	2 = hnědá	3 = černá	4 = zeleno-žlutá
		Zapněte napájení. ► Trubkový pohon provede potvrzení.		

Spuštění programovacího režimu

i Tento krok je nutný jen tehdy, když jeden z přístrojů, který se má naprogramovat, ještě není součástí instalace. Například v případě úplně nového zboží, přístrojů z jiné instalace nebo v případě produktů resetovaných na nastavení z výroby.

Přepnutí trubkového pohonu do programovacího režimu zapnutím napájení

		Zapněte napájení. ► Trubkový pohon provede potvrzení. ► Trubkový pohon je nyní po dobu 15 minut připraven k programování.		
---	---	---	--	--

i Má-li být připojeno více trubkových pohonů paralelně, můžete u jednoho trubkového pohonu zrušit režim nastavení tak, že přepnete rádiový spínač po zapnutí napájení do vnější polohy.

Přepnutí trubkového pohonu do programovacího režimu pomocí rádiového spínače

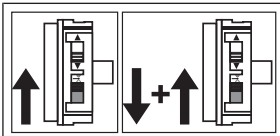

Posuňte rádiový spínač do vnitřní polohy. Pokud se již v této poloze nachází, posuňte spínač do vnější polohy a poté zpět do polohy vnitřní.





- Trubkový pohon je nyní po dobu 15 minut připraven k programování.

Naprogramování vysílače CentronicPLUS

i V případě úplně nového zboží, přístrojů z jiné instalace nebo v případě produktů resetovaných na tovární nastavení je nejdříve nutno spustit programovací režim (viz Spuštění režimu naprogramování).

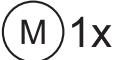





		Přiblížte se s vysílačem co nejbližší k přijímači, který se má naprogramovat.
● 3 s	 	Stiskněte tlačítko program. režimu během programovacího režimu na 3 sekundy. Vysílač provádí proces vyhledávání a barva LED kroužku se nepřetržitě mění. Potom vysílač přejde do výběru přijímače a vybere přijímač s nejlepší kvalitou spojení. ► Přijímač provede potvrzení. Jestliže provede potvrzení jiný než požadovaný přijímač, můžete tlačítkem ▲ / ▼ přepínat mezi dosažitelnými přijímači, dokud požadovaný přijímač neprovede potvrzení. Stisknutím tlačítka ▲ po dobu 3 sekund přijímač potvrdí nejlepší kvalitu spojení. ► Vysílač ukáže aktuální stav přiřazení přijímače prostřednictvím LED kroužku.
Stav přiřazení		
Svítil žlutě:		Přijímač ještě není součástí instalace nebo je ve stavu při expedici .
Svítil modře:		Přijímač není zvolenému kanálu přiřazen .
Svítil zeleně:		Přijímač je zvolenému kanálu přiřazen .
Svítil bíle:		Zvoleno čidlo CentronicPLUS.
Svítil fialově:		Zvolen vysílač CentronicPLUS.
Svítil červeně:		Nebyl nalezen žádný přijímač.
		Na vícekanálovém ručním vysílači vyberte funkčním tlačítkem požadovaný kanál.
	 nebo 	Stisknutím tlačítka STOP změňte stav přiřazení zvoleného přijímače. Pokud přijímač ještě není součástí instalace, je přidán a přiřazen ke zvolenému kanálu. ► Přijímač provede potvrzení přiřazení kanálu prostřednictvím jednorázové signalizace, zrušení přiřazení kanálu prostřednictvím dvojité signalizace. ► Vysílač provede potvrzení nového stavu přiřazení prostřednictvím příslušného světla. ► Přijímač je nyní součástí instalace s požadovaným přiřazením kanálu.
● 3 s		Pro přechod do normálního provozu následně stiskněte na 3 sekundy tlačítko program. režimu. ► LED kroužek zhasne.

Přidání dalšího vysílače k instalaci

	 	<p>Po dobu 3 sekund tiskněte tlačítko program. režimu již naprogramovaného vysílače. Vysílač provádí proces vyhledávání a barva LED kroužku se nepřetržitě mění. Potom vysílač přejde do výběru přijímače a vybere přijímač s nejlepší kvalitou spojení.</p> <ul style="list-style-type: none"> ▷ Přijímač provede potvrzení.
		<p>Nyní držte stisknuté tlačítko program. režimu nového vysílače.</p> <ul style="list-style-type: none"> ▷ Po 5 sekundách začnou LED kroužky obou vysílačů postupně měnit barvu na zelenou. <p>Nadále držte stisknuté tlačítko program. režimu.</p> <ul style="list-style-type: none"> ▷ Po úspěšném přidání nového vysílače provedou oba vysílače potvrzení prostřednictvím zeleného blikání. ▶ Vysílač byl úspěšně přidán. <p>Pokud je tlačítko program. režimu dále stisknuté, spustí vysílač nový proces vyhledávání a přejde do režimu výběru přijímače.</p> <p>i Pomocí tlačítka STOP již naprogramovaného vysílače nebo uvolněním tlačítka program. režimu je možné proces naprogramování kdykoli přerušit.</p>

i Pokud jsou již v novém vysílači, který se má naprogramovat, obsažena instalační data, proces se přeruší. Zrušení je signalizováno červeným blikáním LED kroužku. V tomto případě je nutno vysílač resetovat na tovární nastavení (viz příslušný návod pro vysílač).

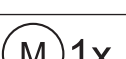
Výběr přijímače pro nastavovací režim

		<p>Přiblížte se s vysílačem co nejbližší k požadovanému přijímači.</p>
	 	<p>Na 3 sekundy stiskněte tlačítko program. režimu. Vysílač provádí proces vyhledávání a barva LED kroužku se nepřetržitě mění. Potom vysílač přejde do výběru přijímače a vybere přijímač s nejlepší kvalitou spojení.</p> <ul style="list-style-type: none"> ▷ Přijímač provede potvrzení. <p>Jestliže provede potvrzení jiný než požadovaný přijímač, můžete tlačítkem ▲ / ▼ přepínat mezi dosažitelnými přijímači, dokud požadovaný přijímač neprovede potvrzení. Stisknutím tlačítka ▲ po dobu 3 sekund přijímač potvrdí nejlepší kvalitu spojení.</p> <ul style="list-style-type: none"> ▷ Vysílač ukáže aktuální stav přiřazení přijímače prostřednictvím LED kroužku.
<p>Stav přiřazení</p>		
<p>Svíí žlutě:</p>		<p>Přijímač ještě není součástí instalace nebo je ve stavu při expedici.</p>
<p>Svíí modře:</p>		<p>Přijímač není zvolenému kanálu přiřazen.</p>
<p>Svíí zeleně:</p>		<p>Přijímač je zvolenému kanálu přiřazen.</p>
<p>Svíí bíle:</p>		<p>Zvoleno čidlo CentronicPLUS.</p>
<p>Svíí fialově:</p>		<p>Zvolen vysílač CentronicPLUS.</p>
<p>Svíí červeně:</p>		<p>Nebyl nalezen žádný přijímač.</p>
	 	<p>Stiskněte krátce tlačítko program. režimu, abyste přešli do nastavovacího režimu.</p> <ul style="list-style-type: none"> ▷ Přijímač provede potvrzení. ▷ LED kroužek vysílače pomalu pulzuje světle modře. ▷ Přijímač nyní běží v bdělostním režimu. ▶ Nastavovací režim je nyní aktivní. <p>i Přijímač, který ještě není přidán do instalace (LED kroužek svítí žlutě), tak není možné vybrat. Přijímač je napřed nutné přidat do instalace. Viz kapitola Naprogramování vysílače CentronicPLUS.</p>

Kontrola přiřazení směru otáčení

i Změna směru otáčení je možná pouze tehdy, když nejsou nastaveny žádné koncové polohy.

Existuje několik možností, jak změnit směr otáčení.

- Změna směru otáčení pomocí přepínače směru otáčení
- Změna směru otáčení pomocí vysílače

Změna směru otáčení pomocí přepínače směru otáčení

Stiskněte tlačítko ▲ nebo ▼.

▷ Pancíř/clona jede požadovaným směrem

► Přiřazení směru otáčení je v pořádku.

Pokud jede pancíř/clona špatným směrem, je nutno změnit přiřazení směru otáčení. Postupujte následovně:

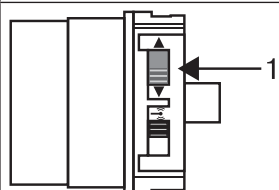

Posuňte přepínač směru otáčení (1) na opačnou stranu.

▷ Přiřazení směru otáčení se změnilo.

► Zkontrolujte znovu přiřazení směru otáčení.

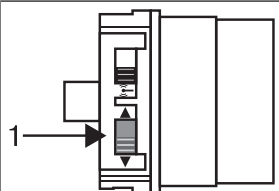

Změna směru otáčení vysílačem CentronicPLUS



Vyberte požadovaný přijímač podle kapitoly Výběr přijímače pro nastavovací režim [► 13].

Stiskněte tlačítko ▲ nebo ▼.

▷ Pancíř/clona jede požadovaným směrem.

► Přiřazení směru otáčení je v pořádku. Nyní opět přejděte do normálního provozu, jak je popsáno v posledním kroku.

Pokud jede pancíř/clona špatným směrem, je nutno změnit přiřazení směru otáčení. Postupujte následovně:

●+▲+▼
3 s

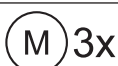

Nejprve stiskněte tlačítko program. režimu a během 3 sekund ještě na 3 sekundy tlačítko ▲ a ▼.

▷ Přijímač provede potvrzení.

▷ Vysílač provede potvrzení prostřednictvím červeno/modré rotace LED kroužku.

Zkontrolujte znovu přiřazení směru otáčení.

● 3 s



Pro přechod do normálního provozu následně stiskněte na 3 sekundy tlačítko program. režimu.

► LED kroužek zhasne.

Inteligentní řízení instalace

Ukončení instalace po automatickém nastavení koncových poloh

Pohon natrvalo uloží do paměti nastavení koncových poloh, jakmile došlo 3x k najetí do každé koncové polohy. Poté je instalace ukončena. Pokud se koncová poloha nastavuje pomocí bodu, je tato poloha ihned pevně uložena do paměti.

Stavový indikátor koncových poloh (ESI)

Prostřednictvím krátkého zastavení a opětovného rozjezdu je signalizováno, že v daném směru pohybu ještě není nastavena koncová poloha.

Nastavení koncových poloh

i Přiřazení směru otáčení musí souhlasit. Trubkový pohon při nastavení koncových poloh přechází do bdělostního režimu a ESI. Nejprve je vždy nutno nastavit koncovou polohu. Pokud by se trubkový pohon při vysunutí/zasunutí z důvodu nějaké překážky předčasně vypnul, je možné tuto překážku po vysunutí/zasunutí odstranit a novým vysunutím/zasunutím nastavit požadovanou koncovou polohu.









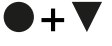

Existuje několik možností nastavení koncových poloh:

- Bod vysouvání směrem k bodu zasouvání
- Bod vysunutí k dorazu zasunutí
- Automatická instalace



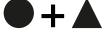



Pokud se trubkový pohon při nastavení koncových poloh **automaticky** vypne v požadované koncové poloze, je tato poloha pevně nastavena poté, co 3krát najede do této polohy.

Bod vysunutí k bodu zasunutí

i U tohoto nastavení koncové polohy nedojde k vyrovnání délky pancíře/clony.

		Vyberte požadovaný přijímač podle kapitoly Výběr přijímače pro nastavovací režim [► 13].
		Najed'te do požadované koncové polohy vysunutí.
		Nyní stiskněte nejprve tlačítko program. režimu a během 3 sekund ještě i tlačítko vysunutí a držte obě tlačítka stisknutá.
		<ul style="list-style-type: none"> ▷ Trubkový pohon provede potvrzení. ▷ Vysílač provede potvrzení prostřednictvím zeleného světla v horní třetině LED kroužku.
		Následně najed'te do požadované koncové polohy zasunutí.
		Nyní stiskněte nejprve tlačítko program. režimu a během 3 sekund ještě i tlačítko zasunutí a držte obě tlačítka stisknutá.
		<ul style="list-style-type: none"> ▷ Trubkový pohon provede potvrzení. ▷ Vysílač provede potvrzení prostřednictvím zeleného světla v dolní třetině LED kroužku. <p>► Koncové polohy jsou nastavené.</p>
		Pro přechod do normálního provozu následně stiskněte na 3 sekundy tlačítko program. režimu.
		► LED kroužek zhasne.







Bod vysunutí k dorazu zasunutí

		Vyberte požadovaný přijímač podle kapitoly Výběr přijímače pro nastavovací režim [► 13].
		Najed'te do požadované koncové polohy vysunutí.
		Nyní stiskněte nejprve tlačítko program. režimu a během 3 sekund ještě i tlačítko vysunutí a držte obě tlačítka stisknutá.
		<ul style="list-style-type: none"> ▷ Trubkový pohon provede potvrzení. ▷ Vysílač provede potvrzení prostřednictvím zeleného světla v dolní třetině LED kroužku.
		Následně najed'te nahoru až proti hornímu stálému dorazu.
		<ul style="list-style-type: none"> ▷ Trubkový pohon se automaticky vypne. <p>► Koncové polohy jsou nastavené.</p>
		Pro přechod do normálního provozu následně stiskněte na 3 sekundy tlačítko program. režimu.
		LED kroužek zhasne.

Doplňková funkce změny chování při najetí na doraz (zastavení)

Při expedici ze závodu mají typy pohonů s průměrem 35 snížené chování při najetí na doraz (zastavení) a typy pohonů s průměrem 45 a 58 zvýšené chování při najetí na doraz.

Při změně citlivosti dorazu postupujte následujícím způsobem:







i Pro nastavení citlivosti dorazu musí být nastavena koncová poloha „k dorazu zasunutí“. Citlivost dorazu lze změnit při prvních 3 jízdách k dorazu.	
	Vyberte požadovaný přijímač podle kapitoly Výběr přijímače pro nastavovací režim [► 13].
	Za účelem zasunutí systému sluneční clony stiskněte tlačítko zasunutí a podržte jej stisknuté.
	Během zasouvání kromě toho stiskněte tlačítko program. režimu a držte jej, dokud se trubkový pohon v koncové poloze samočinně nevypne, a obě tlačítka pak držte dále, dokud nedojde k úplnému potvrzení.
 nebo 	Trubkový pohon provede potvrzení. 1× kývnutí = snížená citlivost dorazu 2× kývnutí = zvýšené citlivost dorazu
	Vysílač provede potvrzení prostřednictvím zeleného světla v horní třetině LED kroužku.
	Pro přechod do normálního provozu následně stiskněte na 3 sekundy tlačítko program. režimu. ► LED kroužek zhasne.

Sehen Sie dazu auch

 Výběr přijímače pro nastavovací režim [► 13]

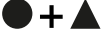
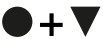
Změna nastavených koncových poloh









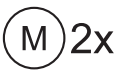

Zkrácení rozsahu pojezdu (požadovaná koncová poloha se nachází uvnitř možného rozsahu pojezdu)

		Vyberte požadovaný přijímač podle kapitoly Výběr přijímače pro nastavovací režim [► 13].
		Najed'te do požadované nové koncové polohy.
 nebo 	 	Nyní nejprve stiskněte tlačítko program. režimu a během 3 sekund ještě tlačítko ▼ pro koncovou polohu vysunutí nebo tlačítko ▲ pro koncovou polohu zasunutí a podržte obě tlačítka stisknutá. ► Trubkový pohon provede potvrzení. ► Vysílač provede potvrzení prostřednictvím zeleného světla v horní/dolní třetině LED kroužku. ► Nová koncová poloha byla uložena do paměti.
		Pro přechod do normálního provozu následně stiskněte na 3 sekundy tlačítko program. režimu. ► LED kroužek zhasne.

Rozšíření rozsahu pojezdu (požadovaná koncová poloha se nachází mimo možný rozsah pojezdu)

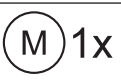
Pozor

Při vymazávání jednotlivých koncových poloh a při vymazávání obou koncových poloh jsou smazány i všechny nastavené funkce (Mezipoloha I, Mezipoloha II).

		Vyberte požadovaný přijímač podle kapitoly Výběr přijímače pro nastavovací režim [► 13].
		Najed'te do koncové polohy, v jejímž směru chcete rozšířit rozsah pojezdu.
 3s	 	Nyní stiskněte nejprve tlačítko program. režimu a během 3 sekund ještě i tlačítko STOP a držte obě tlačítka stisknutá po dobu 3 sekund. <ul style="list-style-type: none">▶ Trubkový pohon provede potvrzení.▶ Vysílač provede potvrzení prostřednictvím červeného pulzování LED kroužku. <p>▶ Koncová poloha je vymazána.</p>
		Najed'te do požadované nové koncové polohy.
 nebo 	 	Nyní nejprve stiskněte tlačítko program. režimu a během 3 sekund ještě tlačítko ▼ pro koncovou polohu vysunutí nebo tlačítko ▲ pro koncovou polohu zasunutí a podržte obě tlačítka stisknutá. <ul style="list-style-type: none">▶ Trubkový pohon provede potvrzení.▶ Vysílač provede potvrzení prostřednictvím zeleného světla v horní/dolní třetině LED kroužku. <p>▶ Nová koncová poloha byla uložena do paměti.</p>
 3 s		Pro přechod do normálního provozu následně stiskněte na 3 sekundy tlačítko program. režimu. <ul style="list-style-type: none">▶ LED kroužek zhasne.

Nastavení koncových poloh pomocí funkce automatické instalace (Auto-Install)

Inteligentní vedení procesu instalace

Ukončení instalace po automatickém nastavení koncových poloh „dorazem“

Při prvním najetí do koncové polohy „doraz“ je tato poloha označena jako koncová poloha. Poté, co je koncová poloha 3x po sobě úspěšně rozeznána v této poloze, je s konečnou platností uložena do paměti. To obvykle probíhá v pravidelném provozu.

Za účelem rychlého ukončení instalace je dostačující, pokud se do koncové polohy „doraz“ najede 3x po sobě ze vzdálenosti cca 20 cm.

Stavový indikátor koncových poloh (ESI)

Prostřednictvím krátkého zastavení a opětovného rozjezdu je signalizováno, že v daném směru pohybu ještě není nastavena koncová poloha.

Nastavení koncových poloh

Existuje několik možností nastavení koncových poloh:

- Počáteční bod vysouvání směrem k dorazu zasouvání
- Automatický bod vysunutí k dorazu zasunutí (výhradně u markýz s kloubovým ramenem)

i Trubkové pohony jsou dimenzovány pro krátkodobý provoz (provozní režim; viz Technické údaje).

Počet cyklů jízdy markýzy je dán průměrem navíjecí hřídele a délkou vysunutí markýzy. Doba jízdy pohonu se zkrátí, pokud ještě nebyl pohon v důsledku předchozí jízdy zcela ochlazen.

Počáteční bod vysouvání směrem k dorazu zasouvání

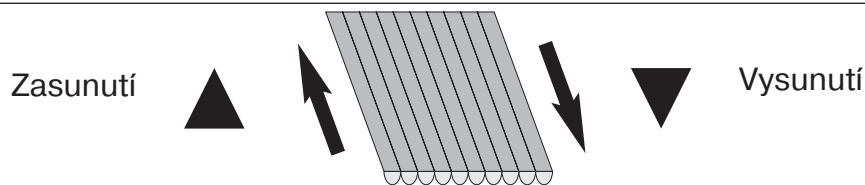



▼	Najed'te stínícím zařízením až do požadovaného vnějšího bodu. Tato musí být od koncové polohy zasunutí vzdálena minimálně 2,5 otáčky navíjecí hřídele. V tuto chvíli lze provést opravu bodu.
▲	Poté zasunujte stínící zařízení bez přerušeni tak dlouho, než se trubkový pohon samočinně odpojí. ► Instalace je nyní ukončena. Zařízení pro elektronické odpojení v koncové poloze uložilo koncové polohy do paměti. Abyste si vše na závěr zkontrolovali, ještě jednou najed'te do obou koncových poloh. Aby bylo zaručeno, že bude koncová poloha bezpečně rozpoznána a že se stínící zařízení zcela zasune, táhne trubkový pohon během instalace za látku nepatrně vyšší silou.

Automatický bod vysunutí k dorazu zasunutí (výhradně u markýz s kloubovým ramenem)

Pozor

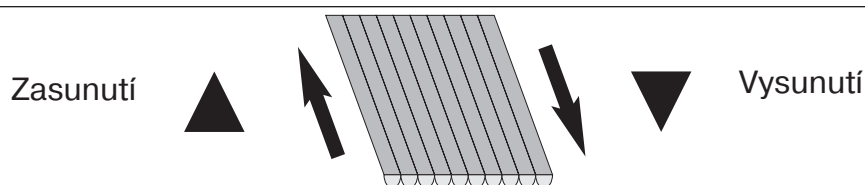
Dbejte na to, aby látka nebyla navíjecí hřídelí navijena v obráceném směru.









	Vyberte požadovaný přijímač podle kapitoly Výběr přijímače pro nastavovací režim [► 13].
▼	Vysouvejte markýzu s kloubovým ramenem tak dlouho, až jsou kloubová ramena zcela vysunuta a látka na nich volně leží.
▲	Poté zasunujte markýzu s kloubovým ramenem bez přerušeni tak dlouho, než se trubkový pohon samočinně odpojí. ► Instalace je nyní ukončena. Zařízení pro elektronické odpojení v koncové poloze uložilo koncové polohy do paměti. Abyste si vše na závěr zkontrolovali, ještě jednou najed'te do obou koncových poloh. Aby bylo zaručeno, že bude koncová poloha bezpečně rozpoznána a že se stínící zařízení zcela zasune, táhne trubkový pohon během instalace za látku nepatrně vyšší silou.
● 3 s 	Pro přechod do normálního provozu následně stiskněte na 3 sekundy tlačítko program. režimu. LED kroužek zhasne.

Vymazání koncových poloh

Pozor







Při vymazávání jednotlivých koncových poloh a při vymazávání obou koncových poloh jsou smazány i všechny nastavené funkce (Mezipoloha I, Mezipoloha II).

Vymazání jednotlivých koncových poloh

		Vyberte požadovaný přijímač podle kapitoly Výběr přijímače pro nastavovací režim [► 13].
		Najed'te do koncové polohy, kterou chcete vymazat.
 3s	 	Nyní stiskněte nejprve tlačítko program. režimu a během 3 sekund ještě i tlačítko STOP a držte obě tlačítka stisknutá po dobu 3 sekund. <ul style="list-style-type: none"> ▷ Trubkový pohon provede potvrzení. ▷ Vysílač provede potvrzení prostřednictvím červeného pulzování LED kroužku. <p>► Koncová poloha byla smazána.</p>
 3 s		Pro přechod do normálního provozu následně stiskněte na 3 sekundy tlačítko program. režimu. <ul style="list-style-type: none"> ► LED kroužek zhasne.

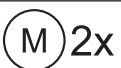
Vymazání obou koncových poloh





i Eventuálně nastavené pomocné funkce budou také vymazány, nebo případně nastaveny do stavu, v jakém byly při expedici ze závodu.

		Vyberte požadovaný přijímač podle kapitoly Výběr přijímače pro nastavovací režim [► 13].
		Najed'te pancířem/clonou mezi koncové polohy.
 3s	 	Nyní stiskněte nejprve tlačítko program. režimu a během 3 sekund ještě i tlačítko STOP a držte obě tlačítka stisknutá po dobu 3 sekund. <ul style="list-style-type: none"> ▷ Trubkový pohon provede potvrzení. ▷ Vysílač provede potvrzení prostřednictvím červeného pulzování LED kroužku. <p>► Koncové polohy byly vymazány.</p>
 3 s		Pro přechod do normálního provozu následně stiskněte na 3 sekundy tlačítko program. režimu. <ul style="list-style-type: none"> ► LED kroužek zhasne.

Mezipolohy I + II

i Mezipolohy I + II jsou libovolně volitelné polohy pancíře/clony mezi dvěma koncovými polohami. Každému tlačítku pojezdu lze přiřadit vždy jednu mezipolohu. Před nastavením mezipolohy musí být nastaveny obě koncové polohy.

Nastavení/změna požadované mezipolohy



		Najed'te pancířem/clonou do požadované mezipolohy.
 nebo 	 	Nyní stiskněte nejprve tlačítko STOP a během 3 sekund ještě i požadované tlačítko pojezdu a podržte obě tlačítka stisknutá. <ul style="list-style-type: none"> ▷ Přijímač provede potvrzení. ▷ Vysílač provede potvrzení prostřednictvím světle modrého světla v horní/dolní třetině LED kroužku. <p>► Mezipoloha byla uložena do paměti.</p>

i Jestliže je na tomtéž kanálu ovládáno několik přijímačů, lze určitý přijímač vybrat také předem. Za tím účelem předem vyberte požadovaný přijímač podle kapitoly Výběr přijímače pro nastavovací režim [► 13].

Najetí do požadované mezipolohy

2x ▲ nebo 2x ▼		Stiskněte tlačítko pojezdu pro požadovanou mezipolohu, a to 2krát během jedné sekundy. <ul style="list-style-type: none"> ▷ Vysílač provede potvrzení prostřednictvím rotace LED kroužku od modré po tyrkysovou. ▶ Pancíř/clona najede do mezipolohy, která je přiřazena tlačítku pojezdu.
----------------------	---	--

Vymazání požadované mezipolohy z paměti

2x ▲ nebo 2x ▼		Najed'te pancířem/clonou do mezipolohy, kterou chcete vymazat.
■ + ▲ nebo ■ + ▼		Nyní stiskněte nejprve tlačítko STOP a během 3 sekund ještě i tlačítko pojezdu, které je přiřazeno mezipolohy, a držte obě tlačítka stisknutá. <ul style="list-style-type: none"> ▷ Přijímač provede potvrzení. ▷ Vysílač provede potvrzení prostřednictvím světla modrého světla v horní/dolní třetině LED kroužku. ▶ Mezipoloha byla vymazána z paměti.

Vymazání mezipoloh z paměti

■ + ■ 5 s		Během jedné sekundy stiskněte 2krát tlačítko STOP a drže toto tlačítko stisknuté po dobu 5 sekund. <ul style="list-style-type: none"> ▷ Přijímač provede potvrzení. ▷ Vysílač provede potvrzení prostřednictvím červeného pulzování LED kroužku. ▶ Mezipolohy byly vymazány z paměti.
--------------	---	--



Resetování rádiové paměti trubkového pohonu na nastavení z výroby





Existuje více možností:

- Naprogramovaným vysílačem CentronicPlus
- Pomocí univerzální nastavovací sady (č. výr. 4935 000 001 0)



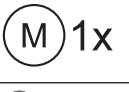

i Nastavené koncové polohy i všechny nastavené funkce (Mezipoloha I, Mezipoloha II, Snížení napnutí látky, Napínání látky, Chování při najetí na doraz, funkce rozpoznání překážek) zůstanou zachovány.

Naprogramovaným vysílačem CentronicPLUS

		Přiblížte se s vysílačem co nejbližší k požadovanému přijímači.
● 3s		Na 3 sekundy stiskněte tlačítko program. režimu. Vysílač provádí proces vyhledávání a barva LED kroužku se nepřetržitě mění. Potom vysílač přejde do výběru přijímače a vybere přijímač s nejlepší kvalitou spojení. <ul style="list-style-type: none"> ▷ Přijímač provede potvrzení. <p>Jestliže provede potvrzení jiný než požadovaný přijímač, můžete tlačítkem ▲ / ▼ přepínat mezi dosažitelnými přijímači, dokud požadovaný přijímač neprovede potvrzení. Stisknutím tlačítka ▲ po dobu 3 sekund přijímač potvrdí nejlepší kvalitu spojení.</p> <ul style="list-style-type: none"> ▷ Vysílač ukáže aktuální stav přiřazení přijímače prostřednictvím LED kroužku.
Stav přiřazení		
Svítil žlutě:	Přijímač ještě není součástí instalace nebo je ve stavu při expedici .	

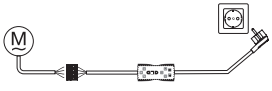





Svíí modře:	Přijímač není zvolenému kanálu přiřazen.	
Svíí zeleně:	Přijímač je zvolenému kanálu přiřazen.	
Svíí bíle:	Zvoleno čidlo CentronicPLUS.	
Svíí fialově:	Zvolen vysílač CentronicPLUS.	
Svíí červeně:	Nebyl nalezen žádný přijímač.	
		<p>Stiskněte krátce tlačítko program. režimu, abyste přešli do nastavovacího režimu.</p> <ul style="list-style-type: none"> ▷ Přijímač provede potvrzení. ▷ LED kroužek vysílače pomalu pulzuje světle modře. ▷ Přijímač nyní běží v bdělostním režimu. ▷ Nastavovací režim je nyní aktivní.
 3 s	 	<p>Poté stiskněte tlačítko program. režimu a ještě na cca 3 sekundy tlačítko ▲, tlačítko STOP a tlačítko ▼.</p> <ul style="list-style-type: none"> ▷ Přijímač provede potvrzení. ▷ Vysílač provede potvrzení prostřednictvím červené rotace LED kroužku. ▶ Rádiová paměť trubkového pohonu je nyní resetována na nastavení z výroby.

Pomocí univerzální nastavovací sady (č. výr. 4935 000 001 0)

	<p>Spojte připojovací vodiče trubkového pohonu s vodiči nastavovací sady stejné barvy.</p>
	<p>Připojte nastavovací sadu k elektrické síti.</p>
	<p>Nyní stiskněte tlačítko „Trubkový pohon s elektronickým vypínáním v koncové poloze a rádiovým systémem“.</p>
 10s	 <p>Následně po dobu 10 sekund tiskněte tlačítko „Vymazání vysílače“.</p> <ul style="list-style-type: none"> ▷ Trubkový pohon provede potvrzení. ▶ Trubkový pohon nyní vymazal všechna rádiová přiřazení.

Uvedení do provozu vysílačem Centronic

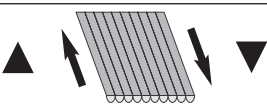

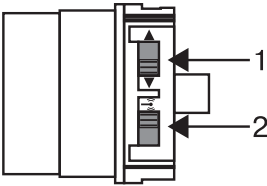
Vysvětlení symbolů

	Tlačítko zasunutí
	Tlačítko STOP
	Tlačítko vysunutí
	Tlačítko program. režimu (na vysílači)
	
	Přijímač provede potvrzení jedním či více „cvaknutími“ nebo „přikývnutími“
	1 = přepínač směru otáčení 2 = rádiový spínač

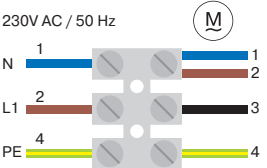

Pozor

Trubkové pohony jsou dimenzovány pro krátkodobý provoz. Vestavěný teplotní ochranný spínač brání přehřátí trubkového pohonu. Při uvedení do provozu (dlouhý závěs, popř. dlouhá doba chodu) může dojít k aktivaci teplotního spínače. V takovém případě dojde k odpojení pohonu. Po krátké době ochlazení je zařízení opět připraveno k provozu. Plnou dobu zapnutí dosáhne pohon teprve tehdy, je-li ochlazen na teplotu okolního prostředí. Zabraňte opakovanému spuštění teplotního ochranného spínače.

Připojení trubkového pohonu

230V AC / 50 Hz 	Připojte trubkový pohon ke zdroji napájení.			
	1 = modrá	2 = hnědá	3 = černá	4 = zeleno-žlutá
	 1x	Zapněte napájení. ▶ Trubkový pohon provede potvrzení.		

Přepnutí trubkového pohonu do programovacího režimu zapnutím napájení

	 1x	Zapněte napájení. ▶ Trubkový pohon provede potvrzení. ▶ Trubkový pohon je nyní po dobu 3 minut připraven k programování.
--	--	--

i Má-li být připojeno více trubkových pohonů paralelně, můžete u jednoho trubkového pohonu zrušit režim nastavení tak, že přepnete rádiový spínač po zapnutí napájení do vnější polohy.

Přepnutí trubkového pohonu do programovacího režimu pomocí rádiového spínače

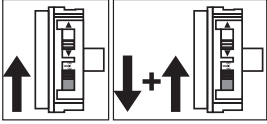
	Posuňte rádiový spínač do vnitřní polohy. Pokud se již v této poloze nachází, posuňte spínač do vnější polohy a poté zpět do polohy vnitřní. ▶ Trubkový pohon je nyní po dobu 3 minut připraven k programování.
--	--

Inteligentní řízení instalace



Ukončení instalace po automatickém nastavení koncových poloh

Pohon natrvalo uloží do paměti nastavení koncových poloh, jakmile došlo 3x k najetí do každé koncové polohy. Poté je instalace ukončena. Pokud se koncová poloha nastavuje pomocí bodu, je tato poloha ihned pevně uložena do paměti.

Stavový indikátor koncových poloh (ESI)

Prostřednictvím krátkého zastavení a opětovného rozjezdu je signalizováno, že v daném směru pohybu ještě není nastavena koncová poloha.

Nastavení hlavního vysílače

 3s		Stiskněte tlačítko program. režimu během režimu nastavení na 3 sekundy. <ul style="list-style-type: none">▷ Trubkový pohon provede potvrzení.▶ Tím je proces nastavení ukončen.
--	---	--

i Pokud je již vysílač v přijímači nastaven, stiskněte na 10 sekund tlačítko program. režimu.

Kontrola přiřazení směru otáčení

i Změna směru otáčení je možná pouze tehdy, když nejsou nastaveny žádné koncové polohy.

Existuje několik možností, jak změnit směr otáčení:

- Změna směru otáčení pomocí přepínače směru otáčení
- Změna směru otáčení pomocí hlavního vysílače

Změna směru otáčení pomocí přepínače směru otáčení

Stiskněte tlačítko ▲ nebo ▼

- ▷ Pancíř/clona jede požadovaným směrem
- ▶ Přiřazení směru otáčení je v pořádku.

Pokud jede pancíř/clona špatným směrem, je nutno změnit přiřazení směru otáčení. Postupujte následovně:

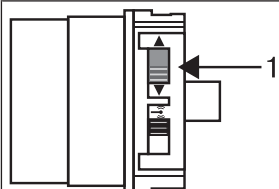

Posuňte přepínač směru otáčení (1) na opačnou stranu.

- ▷ Přiřazení směru otáčení se změnilo.
- ▶ Zkontrolujte znovu přiřazení směru otáčení.

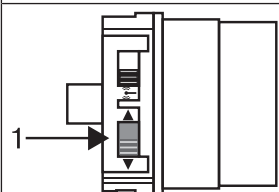

Změna směru otáčení pomocí hlavního vysílače

Stiskněte tlačítko ▲ nebo ▼.

▷ Pancíř/clona jede požadovaným směrem.

► Přiřazení směru otáčení je v pořádku.

Pokud jede pancíř/clona špatným směrem, je nutno změnit přiřazení směru otáčení. Postupujte následovně:

●+▲+▼ 3 s	(M) 3x	Nejprve stiskněte tlačítko programování a během 3 sekund ještě na 3 sekundy tlačítko a ▼. ► Trubkový pohon provede potvrzení. Zkontrolujte znovu přiřazení směru otáčení.
---------------------	---------------	---

Nastavení koncových poloh

i **Nastavení koncových poloh lze provést pouze pomocí hlavního vysílače. Přiřazení směru otáčení musí souhlasit. Trubkový pohon při nastavení koncových poloh přechází do bdělostního režimu a ESI. Nejprve je vždy nutno nastavit koncovou polohu. Pokud by se trubkový pohon při vysunutí/zasunutí z důvodu nějaké překážky předčasně vypnul, je možné tuto překážku po vysunutí/zasunutí odstranit a novým vysunutím/zasunutím nastavit požadovanou koncovou polohu.**

Existuje několik možností nastavení koncových poloh:

- Bod vysunutí k bodu zasunutí
- Bod vysunutí k dorazu zasunutí
- Automatická instalace

Pokud se trubkový pohon při nastavení koncových poloh v požadované koncové poloze **samostatně** vypne, je tato poloha pevně nastavena. Poté do této polohy 3 krát najed'te.

Bod vysunutí k bodu zasunutí

i **U tohoto nastavení koncové polohy nedojde k vyrovnání délky pancíře/clony.**

▼		Najed'te do požadované koncové polohy vysunutí.
●+▼	(M) 1x	Nyní stiskněte nejprve tlačítko program. režimu a během 3 sekund ještě i tlačítko vysunutí a držte obě tlačítka stisknutá. ▷ Trubkový pohon provede potvrzení.
▲		Nakonec najed'te do požadované koncové polohy zasunutí.
●+▲	(M) 1x	Nyní stiskněte nejprve tlačítko program. režimu a během 3 sekund ještě i tlačítko zasunutí a držte obě tlačítka stisknutá. ▷ Trubkový pohon provede potvrzení. ► Koncové polohy jsou nastavené.

Bod vysunutí k dorazu zasunutí

▼		Najed'te do požadované koncové polohy vysunutí.
●+▼	(M) 1x	Nyní stiskněte nejprve tlačítko program. režimu a během 3 sekund ještě i tlačítko vysunutí a držte obě tlačítka stisknutá. ▷ Trubkový pohon provede potvrzení.
▲		Nakonec najed'te nahoru až proti hornímu stálému dorazu. ▷ Trubkový pohon se automaticky vypne. ► Koncové polohy jsou nastavené.

Pomocnou funkci Citlivost dorazu můžete změnit pomocí hlavního vysílače

Při expedici ze závodu mají pohony s průměrem 35 snížené a pohony s průměrem 45 a 58 zvýšené chování v polohách dorazu. Při změně citlivosti dorazu postupujte následujícím způsobem:

i Pro nastavení citlivosti dorazu musí být nastavena koncová poloha „k dorazu zasunutí“. Citlivost dorazu lze změnit při prvních 3 jízdách k dorazu.	
▲	Za účelem zasunutí systému sluneční clony stiskněte tlačítko zasunutí a podržte jej stisknuté.
▲ + ●	Během zasouvání kromě toho stiskněte tlačítko program. režimu a držte jej, dokud se trubkový pohon v koncové poloze samočinně nevypne, a obě tlačítka pak držte dále, dokud nedojde k úplnému potvrzení.
(M) 1x nebo (M) 2x	Trubkový pohon provede potvrzení. 1× kývnutí = snížená citlivost dorazu 2× kývnutí = zvýšené citlivost dorazu

Změna nastavených koncových poloh

i Změna nastavených koncových poloh může být provedena pouze za pomoci hlavního vysílače.

1) Zkrácení rozsahu pojezdu (požadovaná koncová poloha se nachází uvnitř možného rozsahu pojezdu)

▲ / ▼	Najed'te do požadované nové koncové polohy.
● + ▲ nebo ● + ▼	(M) 1x Nyní nejprve stiskněte tlačítko programování režimu a během 3 sekund ještě tlačítko ▼ pro koncovou polohu vysunutí nebo tlačítko ▲ pro koncovou polohu zasunutí a podržte obě tlačítka stisknutá. ▷ Trubkový pohon provede potvrzení. ► Nová koncová poloha byla uložena do paměti.

2) Rozšíření rozsahu pojezdu (požadovaná koncová poloha se nachází mimo možný rozsah pojezdu)

Pozor

Při vymazávání jednotlivých koncových poloh a při vymazávání obou koncových poloh jsou smazány i všechny nastavené funkce (Mezipoloha I, Mezipoloha II).

▲ / ▼	Najed'te do koncové polohy, v jejímž směru chcete rozšířit rozsah pojezdu.
● + ■	(M) 2x Nyní stiskněte nejprve tlačítko program. režimu a během 3 sekund ještě i tlačítko STOP a držte obě tlačítka stisknutá po dobu 10 sekund. ▷ Trubkový pohon provede potvrzení. ► Koncová poloha je vymazána.
▲ / ▼	Najed'te do požadované nové koncové polohy.
● + ▲ nebo ● + ▼	(M) 1x Nyní nejprve stiskněte tlačítko programování režimu a během 3 sekund ještě tlačítko ▼ pro koncovou polohu vysunutí nebo tlačítko ▲ pro koncovou polohu zasunutí a podržte obě tlačítka stisknutá. ▷ Trubkový pohon provede potvrzení. ► Nová koncová poloha byla uložena do paměti.

Nastavení koncových poloh pomocí funkce automatické instalace (Auto-Install)

Inteligentní vedení procesu instalace

Ukončení instalace po automatickém nastavení koncových poloh „dorazem“

Při prvním najetí do koncové polohy „doraz“ je tato poloha označena jako koncová poloha. Poté, co je koncová poloha 3x po sobě úspěšně rozeznána v této poloze, je s konečnou platností uložena do paměti. To obvykle probíhá v pravidelném provozu.

Za účelem rychlého ukončení instalace je dostačující, pokud se do koncové polohy „doraz“ najede 3x po sobě ze vzdálenosti cca 20 cm.

Stavový indikátor koncových poloh (ESI)

Prostřednictvím krátkého zastavení a opětovného rozjezdu je signalizováno, že v daném směru pohybu ještě není nastavena koncová poloha.

Nastavení koncových poloh

Existuje několik možností nastavení koncových poloh:

- Počáteční bod vysunutí k dorazu zasunutí
- Automatický bod vysunutí k dorazu zasunutí (výhradně u markýz s kloubovým ramenem)



Trubkové pohony jsou dimenzovány pro krátkodobý provoz (provozní režim; viz Technické údaje).

Počet cyklů jízdy markýzy je dán průměrem navíjecí hřídele a délkou vysunutí markýzy.

Doba jízdy pohonu se zkrátí, pokud ještě nebyl pohon v důsledku předchozí jízdy zcela ochlazen.

Počáteční bod vysunutí k dorazu zasunutí

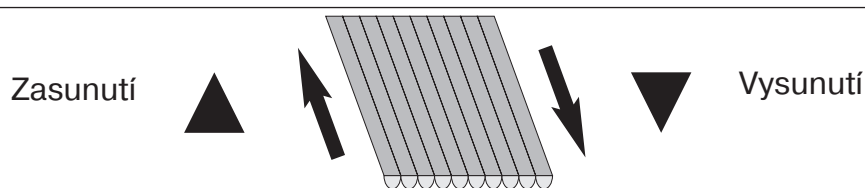

▼	Najed'te stínícím zařízením až do požadovaného vnějšího bodu. Tato musí být od koncové polohy zasunutí vzdálena minimálně 2,5 otáčky navíjecí hřídele. V tuto chvíli lze provést opravu bodu.
▲	Poté zasunujte stínící zařízení bez přerušení tak dlouho, než se trubkový pohon samočinně odpojí. Instalace je nyní ukončena. Zařízení pro elektronické odpojení v koncové poloze uložilo koncové polohy do paměti. Abyste si vše na závěr zkontrolovali, ještě jednou najed'te do obou koncových poloh. Aby bylo zaručeno, že bude koncová poloha bezpečně rozpoznána a že se stínící zařízení zcela zasune, táhne trubkový pohon během instalace za látku nepatrně vyšší silou.

Automatický bod vysunutí k dorazu zasunutí (výhradně u markýz s kloubovým ramenem)

Pozor

Dbejte na to, aby látka nebyla navíjecí hřídelí navijena v obráceném směru.

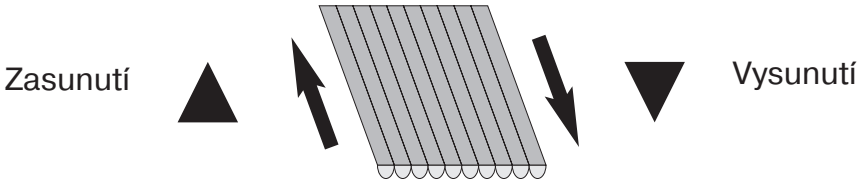
	
▼	Vysouvejte markýzu s kloubovým ramenem tak dlouho, až jsou kloubová ramena zcela vysunuta a látka na nich volně leží.
▲	Poté zasunujte markýzu s kloubovým ramenem bez přerušeni tak dlouho, než se trubkový pohon samočinně odpojí. Instalace je nyní ukončena. Zařízení pro elektronické odpojení v koncové poloze uložilo koncové polohy do paměti. Abyste si vše na závěr zkontrolovali, ještě jednou najed'te do obou koncových poloh. Aby bylo zaručeno, že bude koncová poloha bezpečně rozpoznána a že se stínící zařízení zcela zasune, táhne trubkový pohon během instalace za látku nepatrně vyšší silou.

Vymazání koncových poloh

Pozor

Při vymazávání jednotlivých koncových poloh a při vymazávání obou koncových poloh jsou smazány i všechny nastavené funkce (Mezipoloha I, Mezipoloha II).

 Vymazání nastavených koncových poloh může být provedeno pouze za pomoci hlavního vysílače.

Vymazání jednotlivých koncových poloh

▲ / ▼	Najed'te do koncové polohy, kterou chcete zrušit.
● + ■ 10s	 2x
Nyní stiskněte nejprve tlačítko program. režimu a během 3 sekund ještě i tlačítko STOP a držte obě tlačítka stisknutá po dobu 10 sekund. <ul style="list-style-type: none">▶ Trubkový pohon provede potvrzení.▶ Koncová poloha byla zrušena.	

Vymazání obou koncových poloh

 Eventuálně nastavené pomocné funkce budou také vymazány, nebo případně nastaveny do stavu, v jakém byly při expedici ze závodu.

▲ / ▼	Najed'te pancířem/clonou mezi koncové polohy.
● + ■ 10s	 2x
Nyní stiskněte nejprve tlačítko program. režimu a během 3 sekund ještě i tlačítko STOP a držte obě tlačítka stisknutá po dobu 10 sekund. <ul style="list-style-type: none">▶ Trubkový pohon provede potvrzení.▶ Koncové polohy byly vymazány.	

Mezipolohy I + II

i Mezipolohy I + II jsou volně volitelné polohy pancíře/clony mezi dvěma koncovými polohami. Každému tlačítku pojezdu lze přiřadit vždy jednu mezipolohu. Před nastavením mezipolohy musí být nastaveny obě koncové polohy.

Nastavení/změna požadované mezipolohy

▲ / ▼		Najed'te pancířem/clonou do požadované mezipolohy.
■ + ▲ nebo ■ + ▼	(M) 1x	Nyní stiskněte nejprve tlačítko STOP a během 3 sekund ještě i požadované tlačítko pojezdu a držte obě tlačítka stisknutá. <ul style="list-style-type: none">▷ Trubkový pohon provede potvrzení.▶ Mezipoloha byla uložena do paměti.

Najetí do požadované mezipolohy

2x ▲ nebo 2x ▼		Stiskněte tlačítko pojezdu pro požadovanou mezipolohu, a to 2x během jedné sekundy. <ul style="list-style-type: none">▶ Pancíř/clona najede do mezipolohy, která je přiřazena tlačítku pojezdu.
----------------------	--	--

Vymazání požadované mezipolohy z paměti

2x ▲ nebo 2x ▼		Najed'te pancířem/clonou do mezipolohy, kterou chcete vymazat.
■ + ▲ nebo ■ + ▼	(M) 2x	Nyní stiskněte nejprve tlačítko STOP a během 3 sekund ještě i tlačítko pojezdu, které je přiřazeno mezipoloze, a držte obě tlačítka stisknutá. <ul style="list-style-type: none">▷ Trubkový pohon provede potvrzení.▶ Mezipoloha byla vymazána z paměti.

Naprogramování dalších vysílačů

Naprogramování čidla je možné bez hlavního vysílače. To provedete tak, že přijímač přepnete do režimu připravenosti k naprogramování nebo režimu nastavení. Poté přeskočte první krok „Stiskněte tlačítko program. režimu naprogramovaného hlavního vysílače na 3 sekundy“.

i Kromě hlavního vysílače lze k trubkovému pohonu naprogramovat ještě dalších až 15 vysílačů. Před tím, než se provádí naprogramování rádiového čidla pro slunce a vítr, musí být naprogramovány koncové polohy.

● 3s	(M) 1x	Stiskněte tlačítko program. režimu naprogramovaného hlavního vysílače na 3 sekundy. <ul style="list-style-type: none">▷ Trubkový pohon provede potvrzení.
● 3s	(M) 1x	Držte nyní tlačítko program. režimu nového vysílače, který ještě není trubkovému pohonu znám, stisknuté po dobu 3 sekund. Tím je nyní trubkový pohon po dobu 3 minut připraven k naprogramování nového vysílače. <ul style="list-style-type: none">▷ Trubkový pohon provede potvrzení.
● 3s	(M) 2x	Nyní ještě jednou na 3 sekundy stiskněte tlačítko program. režimu vysílače, který má být nově nastaven. <ul style="list-style-type: none">▷ Trubkový pohon provede potvrzení.▶ Nový vysílač je nyní naprogramován.

Smazání vysílače

Vymazání čidla je možné bez hlavního vysílače. To provedete tak, že přijímač přepnete do režimu připravenosti k naprogramování nebo režimu nastavení. Poté přeskočte první krok „Stiskněte tlačítko program. režimu na hlavním vysílači na 3 sekundy“.

Vymazání jednotlivých vysílačů z paměti

i Naprogramovaný hlavní vysílač nelze vymazat z paměti. Může být pouze přepsán (viz část Přepsání hlavního vysílače [► 29]).

● 3s	(M) 1x	Stiskněte tlačítko program. režimu na hlavním vysílači na 3 sekundy. ▷ Trubkový pohon provede potvrzení.
● 3s	(M) 1x	Nyní na 3 sekundy stiskněte tlačítko program. režimu vysílače, který má být smazán. ▷ Trubkový pohon provede potvrzení.
● 10s	(M) 2x	Nakonec stiskněte ještě jednou na 10 sekund tlačítko program. režimu vysílače, který má být smazán. ▷ Trubkový pohon provede potvrzení. ▶ Vysílač byl smazán z trubkového pohonu.

Smazání všech vysílačů (kromě hlavního vysílače)

● 3s	(M) 1x	Stiskněte tlačítko program. režimu na hlavním vysílači na 3 sekundy. ▷ Trubkový pohon provede potvrzení.
● 3s	(M) 1x	Znovu stiskněte tlačítko program. režimu na hlavním vysílači na 3 sekund. ▷ Trubkový pohon provede potvrzení.
● 10s	(M) 2x	Znovu stiskněte tlačítko program. režimu na hlavním vysílači na 10 sekund. ▷ Trubkový pohon provede potvrzení. ▶ Všechny vysílače (kromě hlavního vysílače) byly z přijímače smazány.



Přepsání hlavního vysílače

Existují 2 možnosti přepsání hlavního vysílače:

- Přepnutí trubkového pohonu do programovacího režimu zapnutím napájení
- Přepnutí trubkového pohonu do programovacího režimu pomocí rádiového spínače

Přepnutí trubkového pohonu do programovacího režimu zapnutím napájení

i Aby byl nový hlavní vysílač naprogramován pouze v požadovaném trubkovém pohonu, je nutno u všech ostatních trubkových pohonů, které jsou připojeny na stejné napájení, zrušit režim nastavení. Po opětovném připojení k napájení proveďte za tímto účelem vysílačem těchto trubkových pohonů povel k jízdě nebo zastavení, nebo přepněte rádiový spínač z polohy uvnitř do polohy ven. Pokud se již rádiový spínač v takové poloze nachází, posuňte spínač dovnitř a opět zpět do vnější polohy.

		Vypněte napájení trubkového pohonu.
	(M) 1x	Po 5 sekundách napájení trubkového pohonu opět zapněte. ▷ Trubkový pohon provede potvrzení. ▷ Trubkový pohon je nyní po dobu 3 minut připraven k programování.
● 10 s	(M) 2x	Nyní po dobu 10 sekund tiskněte tlačítko program. režimu nového hlavního vysílače. ▷ Trubkový pohon provede potvrzení. ▶ Nový hlavní vysílač byl naprogramován a starý hlavní vypínač byl přepsán.

Přepnutí trubkového pohonu do programovacího režimu pomocí rádiového spínače

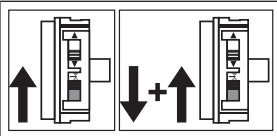
	<p>Posuňte rádiový spínač do vnitřní polohy. Pokud se již v této poloze nachází, posuňte spínač do vnější polohy a poté zpět do polohy vnitřní.</p> <ul style="list-style-type: none"> ▷ Trubkový pohon je nyní po dobu 3 minut připraven k programování.
<p>● 10 s</p>	<p>(M) 2x</p> <p>Nyní po dobu 10 sekund stiskněte tlačítko program. režimu nového hlavního vysílače.</p> <ul style="list-style-type: none"> ▷ Trubkový pohon provede potvrzení. ▶ Nový hlavní vysílač byl naprogramován a starý hlavní vypínač byl přepsán.

Přídavné funkce s CentronicPLUS / Centronic

Aktivování/deaktivování doplňkové funkce snížení napnutí látky



Při funkci odlehčení látkové clony musí být nastavena koncová poloha „k dorazu zasunutí“.

Při expedici ze závodu je funkce odlehčení látkové clony u trubkových pohonů o průměru 35 mm deaktivována a u trubkových pohonů o průměru 45 mm a 58 mm aktivována.

Aktivování/deaktivování snížení napnutí látky vysílačem CentronicPLUS

	<p>Vyberte požadovaný přijímač podle kapitoly Výběr přijímače pro nastavovací režim [► 13].</p>
<p>▲</p>	<p>Zajed'te pancířem/clonou do koncové polohy zasunutí.</p>
<p>● + ■ + ▼ 3s</p>	<p>(M) 1x</p> <p>Následně stiskněte ještě jednou tlačítko program. režimu a navíc i tlačítko STOP a tlačítko ▼ na 3 sekundy.</p> <ul style="list-style-type: none"> ▷ Trubkový pohon provede potvrzení. ▷ Vysílač provede potvrzení prostřednictvím světla fialové rotace LED kroužku. ▶ Funkce snížení napnutí látky je nyní aktivována/deaktivována.
<p>● 3 s</p>	<p>Pro přechod do normálního provozu následně stiskněte na 3 sekundy tlačítko program. režimu.</p> <ul style="list-style-type: none"> ▶ LED kroužek zhasne.









Aktivování/deaktivování snížení napnutí látky vysílačem Centronic (hlavní vysílač)

<p>▲</p>	<p>Zajed'te pancířem/clonou do koncové polohy zasunutí.</p>
<p>● + ■ + ▼ 3s</p>	<p>(M) 1x</p> <p>Následně stiskněte ještě jednou tlačítko program. režimu a navíc i tlačítko STOP a tlačítko ▼ na 3 sekundy.</p> <ul style="list-style-type: none"> ▷ Trubkový pohon provede potvrzení. ▶ Funkce snížení napnutí látky je nyní aktivována/deaktivována.



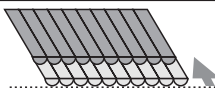



Aktivování/deaktivování doplňkové funkce napínání látky

Při expedici ze závodu je funkce napínání látky deaktivována.



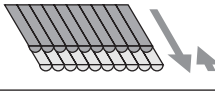

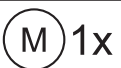
Aktivování/deaktivování funkce napínání látky vysílačem CentronicPLUS

 Funkce napínání látky se provádí v koncové poloze vysunutí a v případě naprogramované mezipolohy.	
	Vyberte požadovaný přijímač podle kapitoly Výběr přijímače pro nastavovací režim [► 13].
	Za účelem aktivování najed'te do koncové polohy vysunutí.
 	Nyní najed'te do bodu, ve kterém má látka požadované napětí.
  3s	Nyní stiskněte nejprve tlačítko program. režimu a během 3 sekund ještě i tlačítko STOP a tlačítko ▲ a podržte tlačítka stisknutá po dobu 3 sekund. <ul style="list-style-type: none">▷ Trubkový pohon provede potvrzení.▷ Vysílač provede potvrzení prostřednictvím světle fialové rotace LED kroužku.▶ Napínání látky je nyní aktivováno.
 3 s	Pro přepnutí do normálního provozu následně stiskněte na 3 sekundy tlačítko ●. <ul style="list-style-type: none">▶ LED kroužek zhasne.

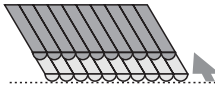

Deaktivování funkce napínání látky vysílačem CentronicPLUS

		Vyberte požadovaný přijímač podle kapitoly Výběr přijímače pro nastavovací režim [► 13].
		Za účelem deaktivování najed'te do koncové polohy napnutí látky.
  3s		Nyní stiskněte nejprve tlačítko program. režimu a během 3 sekund ještě i tlačítko STOP a tlačítko ▲ a podržte tlačítka stisknutá po dobu 3 sekund. <ul style="list-style-type: none">▷ Trubkový pohon provede potvrzení.▷ Vysílač provede potvrzení prostřednictvím světle fialové rotace LED kroužku.▶ Napínání látky je nyní deaktivováno.
 3 s		Pro přepnutí do normálního provozu následně stiskněte na 3 sekundy tlačítko ●. <ul style="list-style-type: none">▶ LED kroužek zhasne.

Aktivování funkce napínání látky vysílačem Centronic (hlavní vysílač)



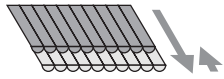
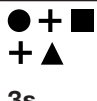







 Funkce napínání látky se provádí v koncové poloze vysunutí a v případě naprogramované mezipolohy.		
		Za účelem aktivování najed'te do koncové polohy vysunutí.
 		Nyní najed'te do bodu, ve kterém má látka požadované napětí.
  3s		Nyní stiskněte nejprve tlačítko program. režimu a během 3 sekund ještě i tlačítko STOP a tlačítko ▲ a podržte tlačítka stisknutá po dobu 3 sekund. <ul style="list-style-type: none">▷ Trubkový pohon provede potvrzení.▶ Napínání látky je nyní aktivováno.

Deaktivování funkce napínání látky vysílačem Centronic (hlavní vysílač)

		Za účelem deaktivování najed'te do koncové polohy napnutí látky.
 3s	 1x	<p>Nyní stiskněte nejprve tlačítko program. režimu a během 3 sekund ještě i tlačítko STOP a tlačítko ▲ a podržte tlačítka stisknutá po dobu 3 sekund.</p> <ul style="list-style-type: none"> ▷ Trubkový pohon provede potvrzení. ▶ Napínání látky je nyní deaktivováno.

Resetování trubkového pohonu na nastavení z výroby

i Resetování na nastavení z výroby funguje výhradně prostřednictvím univerzální nastavovací sady (č. výr. 4935 000 001 0).

		Spojte přípojovací vodiče trubkového pohonu s vodiči nastavovací sady stejné barvy.
		Připojte nastavovací sadu k elektrické síti.
		Nyní stiskněte tlačítko „Trubkový pohon s elektronickým vypínáním v koncové poloze a rádiovým systémem“.
		Najed'te trubkovým pohonem mezi koncové polohy.
 10 s	 2x	<p>Následně po dobu 10 sekund tiskněte tlačítko „Vymazání vysílače“.</p> <ul style="list-style-type: none"> ▷ Trubkový pohon provede potvrzení.
		Vydejte povel ke krátké jízdě.
	 2x	<p>Nyní stiskněte tlačítko „Vymazání koncové polohy(poloh)“.</p> <ul style="list-style-type: none"> ▷ Trubkový pohon provede potvrzení. ▶ Trubkový pohon je nyní opět resetován na nastavení z výroby.

Funkce ovládání přímo na místě pomocí jednoduchého tlačítka

i Používejte výhradně jednoduché tlačítko (uzavírací). Ke každému tlačítku připojte jen jeden pohon. Délka vedení mezi trubkovým pohonem a tlačítkem nesmí překročit 20 m. Během prvních 5 sekund po zapnutí síťového napětí se tlačítko nesmí stisknout.

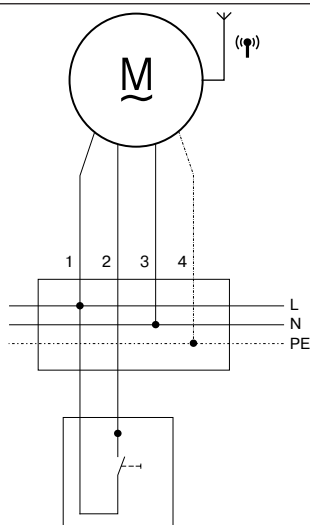

Tlačítko (uzavírací)

Připojení

1 = černá	2 = hnědá
3 = modrá	4 = zeleno-žlutá

Povely vydávané prostřednictvím tlačítka

Ovládání probíhá v pořadí „jízda-zastavení-jízda do protisměru-zastavení“.

< 1 sekunda	Najede do samodržného režimu
> 1 sekunda	Najede do bdělostního režimu
Dvojitě stisknutí < 1 sekunda	Najede do mezipohy (při změně, jsou-li obě naprogramovány)

Citlivé rozpoznání překážky



Pozor

Použití zařízení pohonu na rozeznání překážek coby ochrany osob není přípustné. Toto zařízení bylo koncipováno výhradně pro ochranu stínícího zařízení před poškozením.

Správně instalovaný pohon při rozpoznání překážky nebo poruchy látky vypne a provede druhý pokus o přejetí překážky. Pokud se to nepodaří, pohon po třetím pokusu vypne. Celkový počet pokusů o dokončení zahájené jízdy do příslušné koncové polohy je omezen na 10 (s rozdělením na více míst s překážkou).

Pokud dojde k přerušení reverzního chodu, lze další povel k jízdě vydat pouze do směru reverzování. Jed'te látkou bez přerušení tak dlouho, dokud trubkový pohon samočinně nezastaví. Nyní lze opět provádět jízdu oběma směry.

Likvidace



Symbol přeškrtnuté popelnice uvedený na výrobku odkazuje na nutnost likvidace zařízení odděleně od domovního odpadu. Tento výrobek je třeba na konci jeho životnosti odevzdat na sběrném místě odpadu z elektrických a elektronických zařízení. Obalový materiál je nutno odpovídajícím způsobem odborně zlikvidovat.

Údržba

Tyto pohony nevyžadují údržbu.



Technické údaje Ø35

Trubkový pohon	P5-20	P5-30	P9-16
Model	C12 PLUS		
Typ	C PSF1 V1		
Jmenovitý moment [Nm]	5	5	9
Výstupní otáčky [min ⁻¹]	20	30	16
Rozsah koncového spínače	64 otáček		
Napájecí napětí	230 V st / 50 Hz		
Příkon [W]	115	115	110
Spotřeba jmenovitého proudu [A]	0,47	0,47	0,47
Provozní režim	S2 4 min		
Stupeň krytí	IP 44		
Min. vnitřní průměr trubek [mm]	37		
Frekvence	868,3 MHz		
Emisní hladina akustického tlaku [dB(A)]	≤70		
Tovární nastavení Vítr	Prahová hodnota 5, zařízení běží ▲		
Tovární nastavení Slunce	Prahová hodnota 7, zařízení běží ▼		
Tovární nastavení Déšť	Zařízení běží při dešti ▲		

Technické údaje (průměr 45)

Trubkový pohon	R8-17	R12-17	R20-17	R30-17	R40-17	R50-11
Model	C12 PLUS					
Typ	C PSF1+ V1					
Jmenovitý moment [Nm]	8	12	20	30	40	50
Výstupní otáčky [min ⁻¹]	17	17	17	17	17	11
Rozsah koncového spínače	64 otáček					
Napájecí napětí	230 V st / 50 Hz					
Příkon [W]	100	110	160	205	260	240
Spotřeba jmenovitého proudu [A]	0,45	0,50	0,75	0,90	1,15	1,10
Provozní režim	S2 4 min					
Stupeň krytí	IP 44					
Min. vnitřní průměr trubek [mm]	47					
Frekvence	868,3 MHz					
Emisní hladina akustického tlaku [dB(A)]	≤70					
Tovární nastavení Vítr	Prahová hodnota 5, zařízení běží ▲					
Tovární nastavení Slunce	Prahová hodnota 7, zařízení běží ▼					
Tovární nastavení Déšť	Zařízení běží při dešti ▲					

Technické údaje (průměr 58)

Trubkový pohon	L50-17	L60-11	L60-17	L70-17
Model	C12 PLUS			
Typ	C PSF1+ V1			
Jmenovitý moment [Nm]	50	60	60	70
Výstupní otáčky [min ⁻¹]	17	11	17	17
Rozsah koncového spínače	64 otáček			
Napájecí napětí	230 V st / 50 Hz			
Příkon [W]	315	265	380	430
Spotřeba jmenovitého proudu [A]	1,40	1,20	1,75	1,90
Provozní režim	S2 4 min			
Stupeň krytí	IP 44			
Min. vnitřní průměr trubek [mm]	60			
Frekvence	868,3 MHz			
Emisní hladina akustického tlaku [dB(A)]	≤70			
Tovární nastavení Vítr	Prahová hodnota 5, zařízení běží ▲			
Tovární nastavení Slunce	Prahová hodnota 7, zařízení běží ▼			
Tovární nastavení Déšť	Zařízení běží při dešti ▲			



Trubkový pohon	L80-11	L80-17*	L120-11
Model	C12 PLUS		
Typ	C PSF1+ V1		
Jmenovitý moment [Nm]	80	80	120
Výstupní otáčky [min ⁻¹]	11	17	11
Rozsah koncového spínače	64 otáček		
Napájecí napětí	230 V st / 50 Hz		
Příkon [W]	310	470	435
Spotřeba jmenovitého proudu [A]	1,40	2,10	1,90
Provozní režim	S2 4 min		
Stupeň krytí	IP 44		
Min. vnitřní průměr trubek [mm]	60		
Frekvence	868,3 MHz		
Emisní hladina akustického tlaku [dB(A)]	≤70		
Tovární nastavení Vítr	Prahová hodnota 5, zařízení běží ▲		
Tovární nastavení Slunce	Prahová hodnota 7, zařízení běží ▼		
Tovární nastavení Déšť	Zařízení běží při dešti ▲		

*) Tento trubkový pohon není ještě v současné době k dispozici.

Montážní údaje pro místo zabudování

Trubkový pohon	Model/typ	Místo zabudování

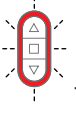
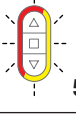
Chybová hlášení

 10x	Trubkový pohon je zablokovaný. ► Vysílač provede potvrzení tím, že LED kroužek 10x červeně zabliká.
 5x	Trubkový pohon je přehřátý. ► Vysílač provede potvrzení tím, že LED kroužek 5x červeno/žlutě zabliká.
	Trubkový pohon není dosažitelný. ► Vysílač provede potvrzení prostřednictvím červeného světla LED kroužku.

Co dělat, když...?

Problém	Řešení
Trubkový pohon nepracuje.	Naprogramujte nový vysílač.
	Umístěte vysílač do oblasti dosahu trubkového pohonu.
	V bezprostřední blízkosti trubkového pohonu stiskněte minimálně 5krát tlačítko pojezdu nebo tlačítko Stop na vysílači.
	Uložte baterie ve vysílači správným způsobem, popř. použijte baterie nové.
	Zkontrolujte elektrické připojení.
	Byl aktivován ochranný teplotní spínač v trubkovém pohonu. Vyčkejte, než ochranný teplotní spínač opět uvolní trubkový pohon.
	Pohon je zablokován. Zimní režim je aktivní. Zimní režim deaktivujete prostřednictvím aplikace CentralControl.
Nelze nastavit přiřazení směru otáčení na trubkovém pohonu.	Vymažte koncové polohy (viz příslušná kapitola Vymazání koncových poloh) a znovu nastavte přiřazení směru otáčení.
Přiřazení směru otáčení po vymazání koncových poloh nesouhlasí.	Změnu směru otáčení proved'te pomocí příslušného vysílače nebo pomocí přepínače směru otáčení na trubkovém pohonu.
Trubkový pohon zastavuje bez podnětu, další jízda ve stejném směru není možná.	Trubkový pohon rozeznal nárůst zatížení. Jed'te krátce v protisměru, následně pokračujte do požadovaného směru.
	Trubkový pohon je v dané aplikaci přetížený. Použijte trubkový pohon s větším točivým momentem.
	Vymažte koncové polohy a pak je znovu nastavte.
Při jízdě v programovacím režimu pohon nedosahuje koncové polohy, na kterou má být naprogramován.	Při jízdě v programovacím režimu pohon z bezpečnostních důvodů reaguje citlivě na těžký chod, aby se předešlo poškození. Jed'te krátce DOLŮ a následně opět NAHORU, dokud nedosáhnete horní koncové polohy.

Problém	Řešení
LED kroužek svítí červeně při výběru přijímače pro nastavovací režim.	Snižte vzdálenost k přijímači.
	Zkontrolujte elektrické připojení přijímače.
	Uved'te přijímač do programovacího režimu.
	Přidejte k instalaci vysílač.
Požadované nastavení nelze změnit.	Zajistěte, aby byl vysílač CentronicPlus v nastavovacím režimu.
Trubkový pohon pojíždí ▼ v bdělostním režimu, případně po 5 s jízdu ▼ zastaví.	Zkontrolujte propojení čidel, trubkový pohon / rádiový přijímač ztratil spojení s čidlem. Umístěte čidlo do oblasti dosahu trubkového pohonu / rádiového přijímače. Zkontrolujte napájení čidla.

Příklad připojení

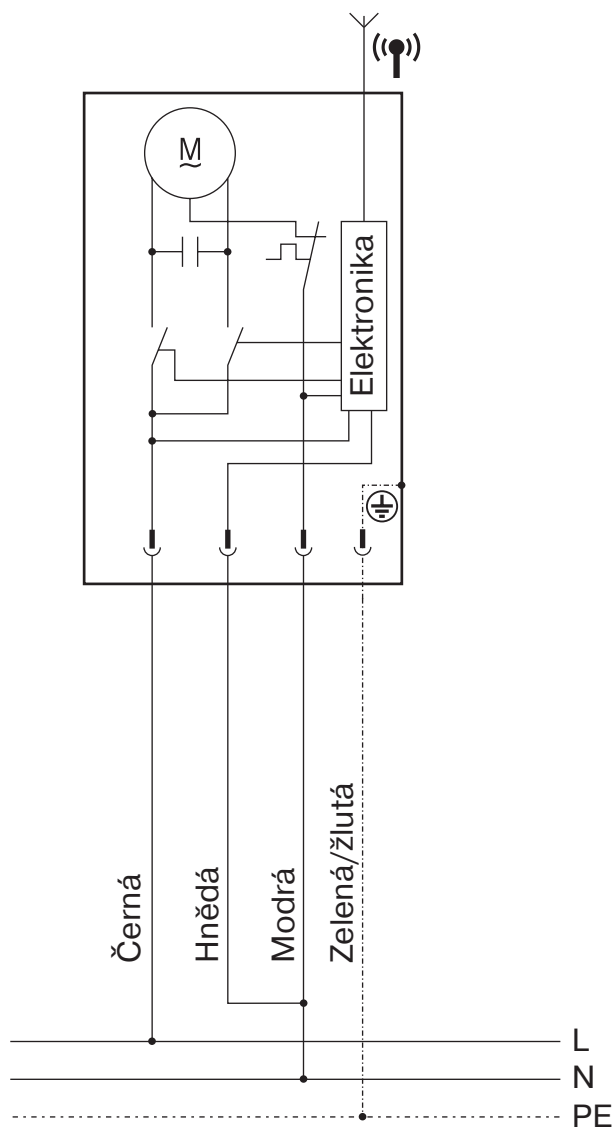

Prohlášení o shodě

BECKER-ANTRIEBE GMBH
Friedrich-Ebert-Str. 2 – 4
35764 Sinn, Německo



– Originál –

EU Prohlášení o shodě

Dokument č.: **5100 310 073 0**

Tímto prohlašujeme, že níže uvedená série výrobků

Označení výrobku: **Tubulární motor**

Typové označení: **P5/16.., P5/20.., P5/30.., P9/16..,
R8/17.., R12/17.., R20/17.., R30/17.., R40/17.., R50/11..,
L50/17.., L60/11.., L60/17.., L70/17.., L80/11.., L80/17..,
L100/11.., L120/11..**

Provedení: **C, P, R, S, E, O, F1...F99, +, A0...z9**

od sériového čísla: **od 252000001**

vyhovuje příslušným ustanovením následujících směrnic:

Směrnice 2006/42/ES (MD) L157, 09.06.2006

Směrnice 2014/53/EU (RED) L153, 22.05.2014

Směrnice 2011/65/EU (RoHS) L174, 01.07.2011

Směrnice 2009/125/ES (ERP) L285, 31.10.2009

Kromě toho byly dodrženy ochranné cíle, obsažené ve **směrnici o nízkých napětích 2014/35/EU** dle dodatku I č. 1.5.1 směrnice 2006/42/ES.

Použité normy:

DIN EN 60335-1:2020

EN 60335-2-97:2017

EN 300220-2:2018

EN 301489-3:2023

EN 62479:2011

EN 14202:2004

Osoba zplnomocněná k sestavení technických podkladů:

Becker-Antriebe GmbH, Friedrich-Ebert-Str. 2 – 4, 35764 Sinn, Německo

Toto prohlášení o shodě bylo vydáno pro společnost Becker-Antriebe GmbH a jejím jménem:

Sinn, 06.05.2025

Místo, datum

Christof Günther, testovací centrum

Toto prohlášení osvědčuje shodu s uvedenými směrnicemi, neobsahuje však žádný příslib vlastností.
Je nutno dodržovat bezpečnostní pokyny uvedené v dokumentaci dodané spolu s výrobkem!

CE Antriebe Bidi_ 5100 310 073 0b _cs

Uvedení do provozu – trubkové pohony – typ C12 PLUS

Zřízení sítě a přiřazení vybraného kanálu



Programování v nastavovacím režimu

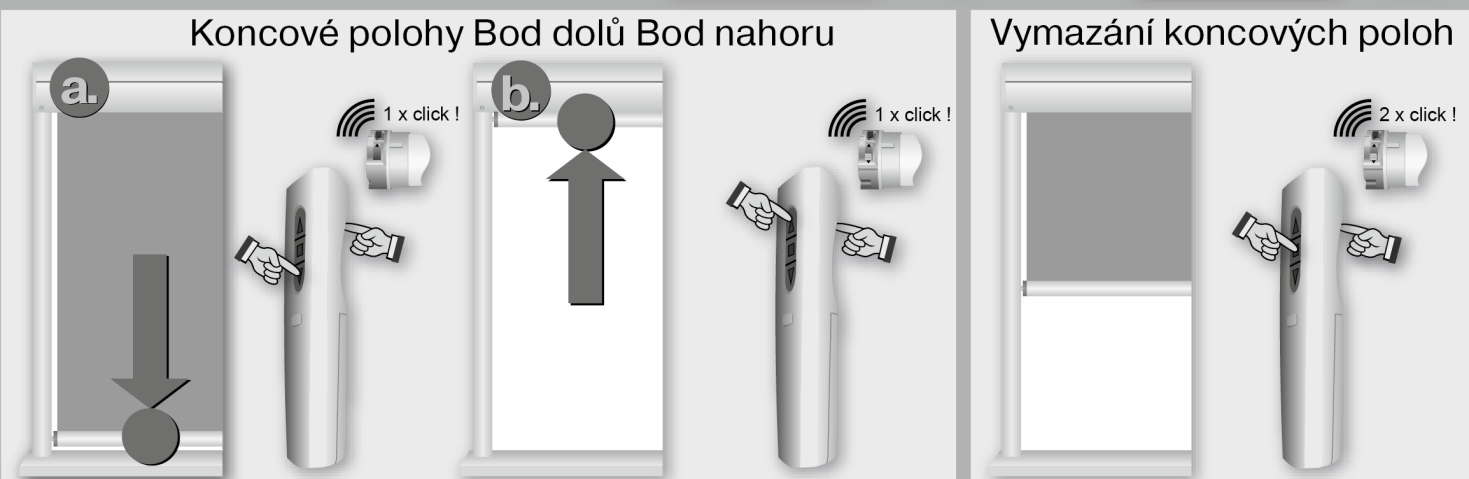
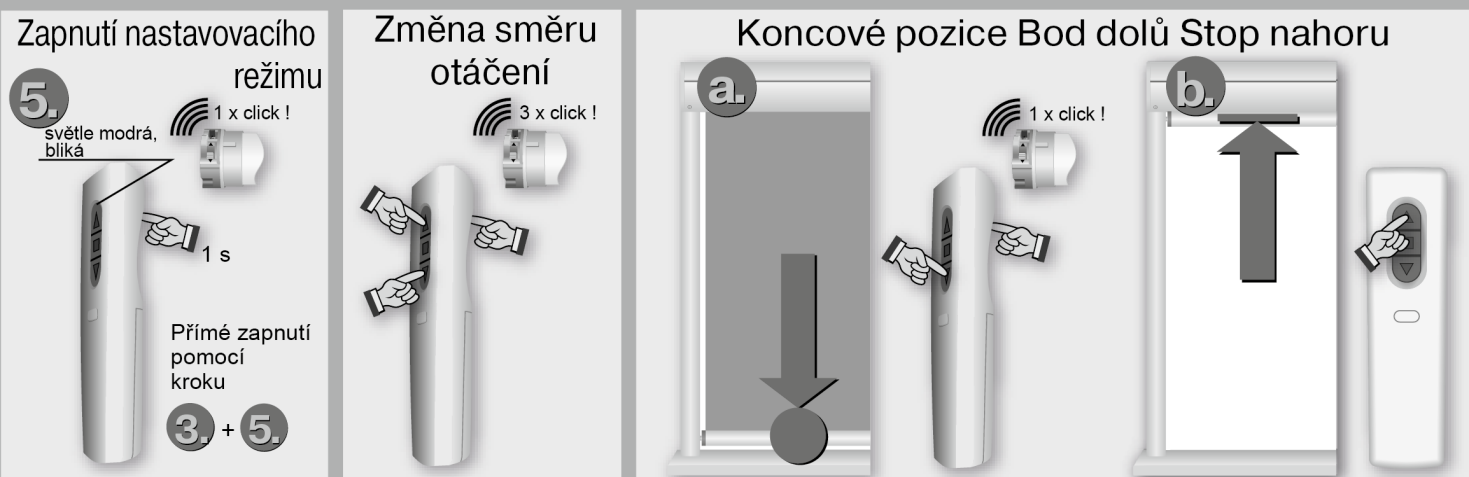

Parametry nastavení se SWC54xx PLUS (volitelně)

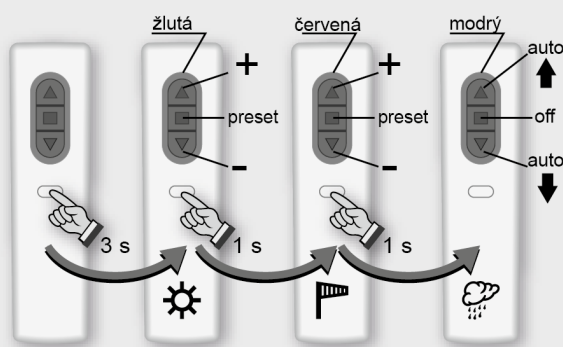

6. Vypnutí nastavovacího režimu



7. Ukončení nastavovacího režimu

